

CHEVAL A BASCULE

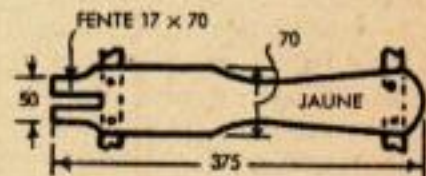

VOITURE A MUSIQUE

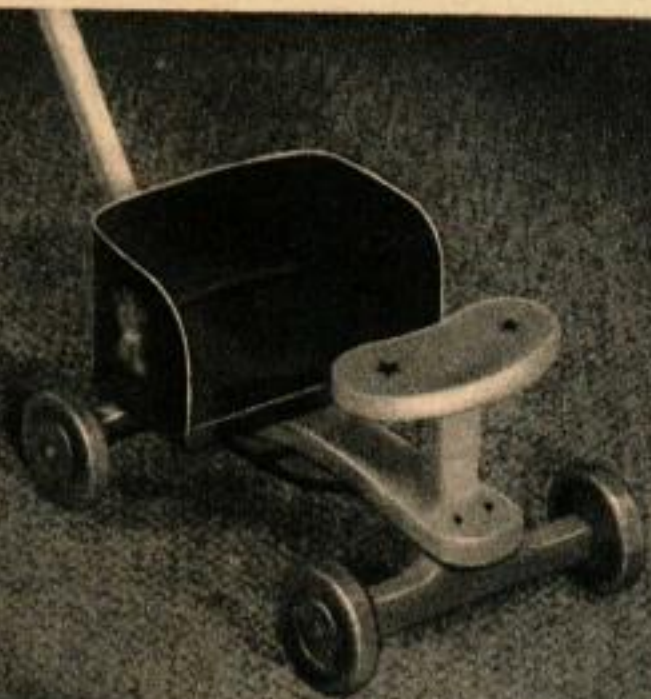
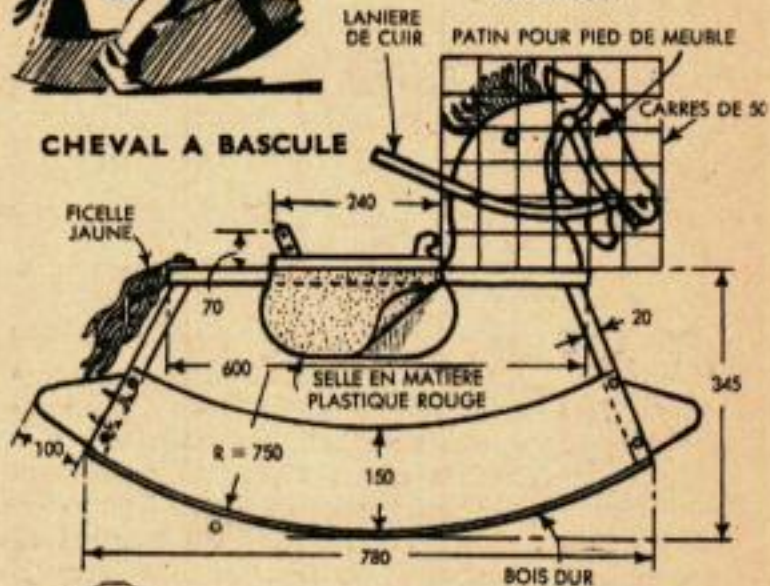
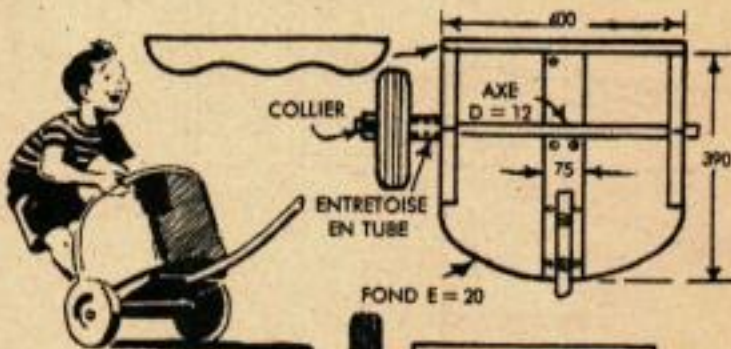
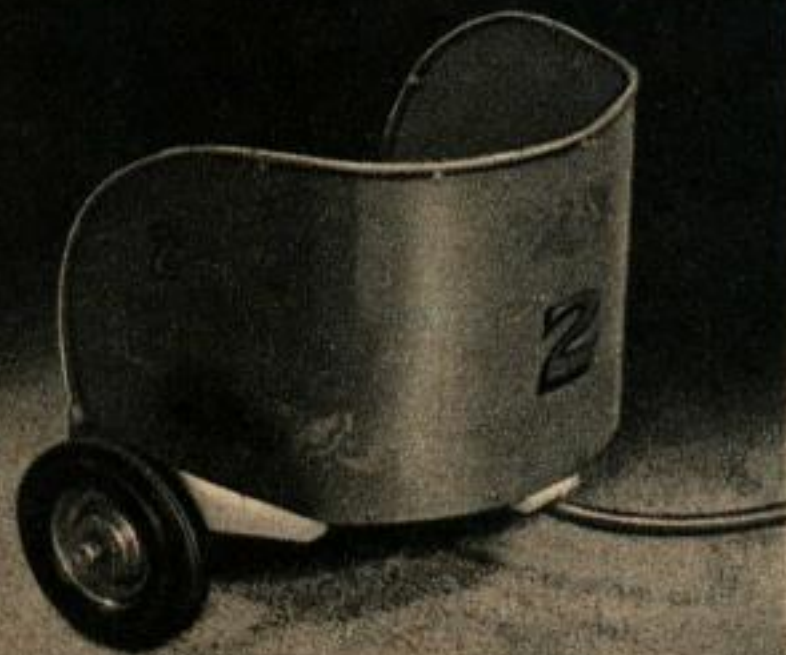
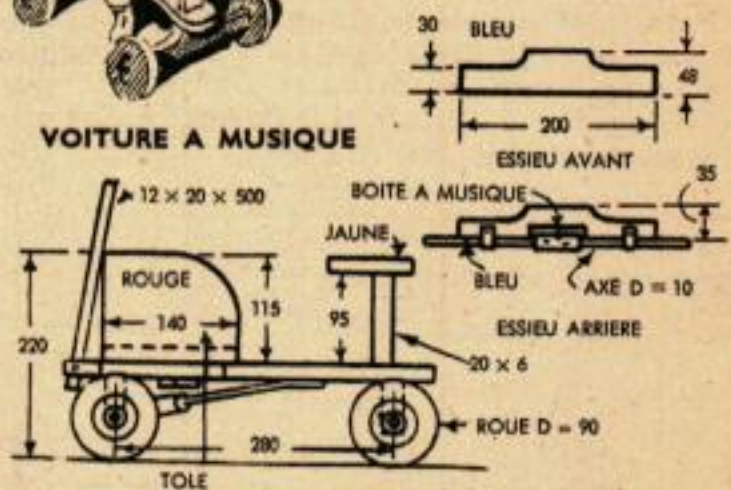

CHAR ROMAIN

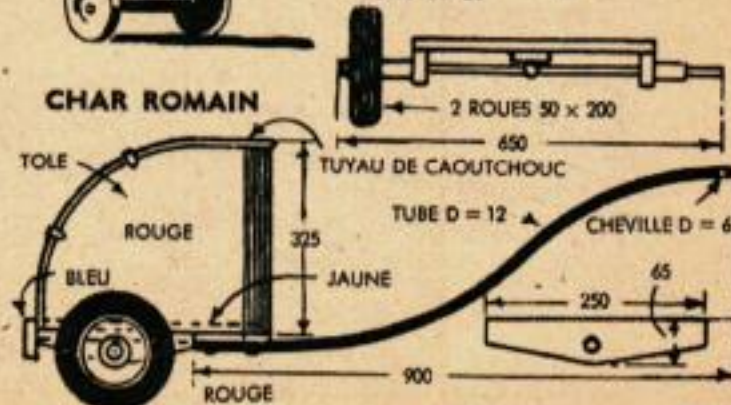

Jouets de Noël

LA confection des arbres de Noël donne autant de plaisir aux parents que la cueillette des jouets sur les branches en donne aux enfants, mais il est une chose que les parents apprécient également beaucoup, c'est la connaissance des jouets les plus faciles à faire et les plus attrayants pour les enfants, ainsi, bien entendu, que la manière de les fabriquer. Quel que soit le modèle choisi parmi les quatre que l'on propose ici, il plaira certainement à l'enfant. Ces jouets sont extrêmement bon marché et faciles à construire puisque la matière première est constituée par des planches et des chevrons de 25 mm. Les pièces métalliques utilisées dans deux de ces modèles se réduisent à des plaques de tôle faciles à découper et à galber.

Cheval à bascule. — Ce jouet, en plus de son rôle évident de cheval à bascule, permet de ranger une infinité de petits jouets ou objets qui se logent dans l'intérieur du cheval. Les arcs de cercle, la selle et la tête se font au moyen de planches de 25 x 300 collées et vissées (vis à tête fraisée). La semelle est en bois dur mince collé et cloué, les bords étant arrasés sur les planches de côté et d'extrémité. Les butées avant et arrière sont ajoutées lorsque le cheval est terminé. La tête se découpe à la scie et se visse à partir du dessous de la planche qui sert de selle. Sous la selle se trouve un tapis en matière plastique rouge en feuille que l'on recouvre par le haut de la selle en bois découpé. La queue et la crinière sont faites avec une ficelle jaune, la

La boîte à musique est prise dans une guitare d'enfant et montée comme ci-dessous. On voit sur le croquis de droite comment une tige d'acier sert à tenir la partie arrière de la courroie portant les pointes qui font vibrer les lames.



Une crinière de couleur est clouée sur l'encolure du cheval comme le représente la photo ci-dessus. Les ficelles sont attachées sur la tresse, afin de pendre de chaque côté de l'encolure.

queue passant dans une rondelle vissée dans le bois. La crinière est constituée par une tresse de ficelle clouée sur l'encolure et dans laquelle sont entortillés des brins de ficelle de même couleur. La bride est faite d'une lanière de cuir clouée sur la tête avec des clous dorés pour meubles et enfin un bâton de 12 x 125 est emmanché sous les oreilles pour servir d'appui aux mains du cavalier.

Lorsqu'une fillette promènera sa poupée dans cette voiture, elle le fera au son d'une musique joyeuse émise par la boîte à musique empruntée à une guitare mécanique pour en-

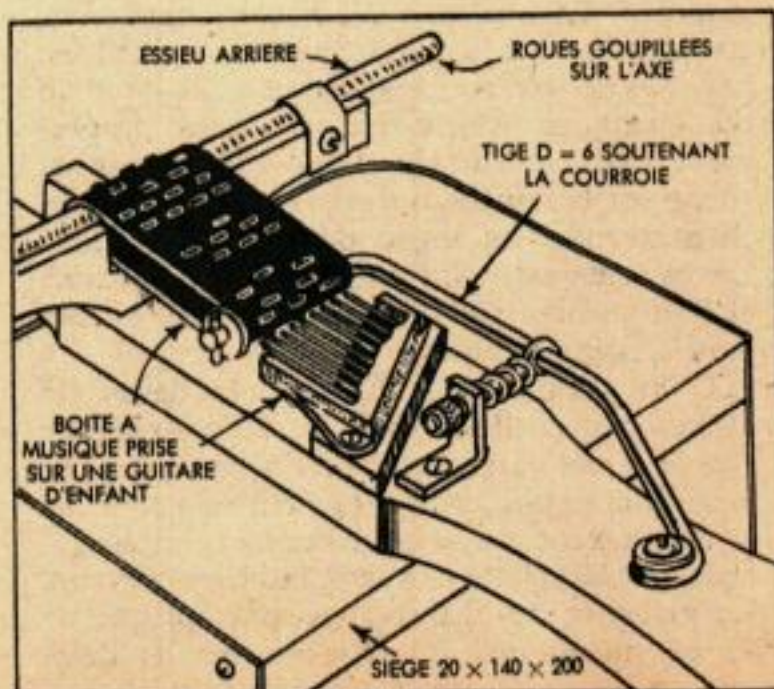



La valise est une plaque de contreplaqué qui dissimule les trois pieds tournants du personnage. Ces pieds tournent sur un pivot muni d'entretoises.

fant. Le véhicule est construit avec des planches de 25 mm comme on le voit sur le croquis de la page 100. Les roues avant sont montées folles sur un axe fixe en bois au moyen de vis à bois et de rondelles, les roues arrière sont bloquées sur l'axe. Ce dernier entraîne donc au cours de sa rotation une courroie en caoutchouc portant les pointes qui soulèvent les lames de la boîte à musique. La courroie est retenue par ailleurs au moyen d'une tige de 6 mm en acier fixée sous le plancher du véhicule. On notera sur cette tige la présence d'une rondelle servant de butée à la courroie et d'autre part le système de réglage par piton à ressort qui maintient la tige en position. Le piton est en réalité un boulon à œil dont l'écrou sert à régler la tension du ressort, le tout est fixé sur une cornière vissée sous le plancher. Le boulon à œil a une longueur de 50 environ. La tige qui passe dans l'œil est fixée à l'arrière au moyen d'une vis ou d'un boulon de carrosserie. La carrosserie proprement dite est formée d'une tôle galbée et vissée sur la semelle qui constitue le plancher. Bien arrondir les angles de la tôle à la lime. Le véhicule est peint en rouge, bleu et jaune et l'on termine par des décalcomanies ou des motifs géométriques.

Char romain. — Le trottoir devant la maison paternelle devient la Voie Appienne que le jeune garçon parcourt triomphalement à condition qu'il ait déjà lu l'Histoire romaine et qu'un petit camarade consente à atteler le char à sa bicyclette et à remplacer les chevaux. Le plancher du char est en contreplaqué de 12 ou de 20 mm ou il est formé de deux

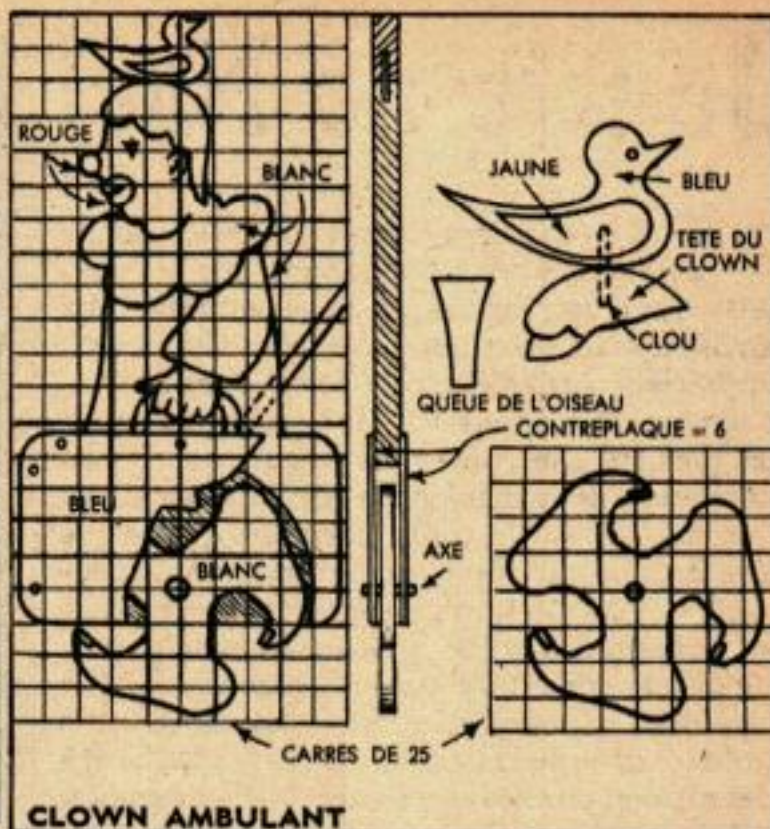

planches de 25 collées par les champs. Sous le plancher se trouve un longeron de 25 × 75 × 390 et deux semelles servant de paliers pour l'essieu. A l'arrière se trouve un rebord découpé à la scie suivant un contour ondulé (voir croquis). Le chariot est garni à hauteur convenable d'une plaque de tôle galbée faisant le tour du demi-cercle avant et s'étendant jusqu'à l'arrière. Cette tôle est vissée sur le plancher et sur le haut elle est munie d'une rampe formée d'un tuyau de caoutchouc tenu de place en place par des colliers en tôle boulonnés sur le rebord. Le timon est un tube de 12 mm à paroi mince boulonné sur le longeron inférieur central. Les roues sont tenues sur l'axe au moyen de colliers et espacées par des entretoises en tube qui les tiennent écartées du plancher. On peint le tout et on décore au moyen de décalcomanies ou de lettres ou de chiffres peints sur la tôle.

Clown ambulant. — Les pieds du personnage sont mobiles et se dissimulent derrière la valise qu'il transporte. L'oiseau sur le sommet de la tête ajoute au caractère grotesque de la silhouette et amusera les enfants. Le corps est formé d'une planche de 25 avec logement semi-circulaire à la base pour loger les trois pieds tournants. Ces derniers sont découpés dans du contreplaqué de 10 ou 12 mm. Un couvercle en contreplaqué également forme la valise et porte la deuxième extrémité du pivot. Mettre une rondelle sur chaque face afin que les pieds ne viennent pas frotter contre la valise ou le corps. Bien enduire de cire le pivot et le trou des pieds pour obtenir une rotation facile. Terminer par un manche en baguette ronde de 12 mm enfilée dans le dos de la figurine.