

Enjolivez vos MEUBLES



A

B

C

D

E



Bricoleurs, vous pouvez donner à vos meubles un aspect inégalable. Les placages en feuilles plastiques les recouvrent de bois ou de marbres précieux imités avec un réalisme remarquable. Vous transformerez d'un coup de baguette magique vos meubles vieux ou neufs.

AVEZ-VOUS eu l'occasion d'acheter des bois de placage ou des bois précieux pour l'ébénisterie? Il est probable que, dans ce cas, vous avez dû hésiter avant de vous décider. Le prix de ces marchandises a en effet subi une hausse vertigineuse et le bricoleur est obligé de remettre à plus tard la réalisation des objets nécessitant leur emploi. Les placages en matière plastique sont utilisés industriellement depuis des années, mais les colles à séchage rapide que l'on employait, rendaient l'application du procédé impossible en dehors d'une usine. On a maintenant mis au point une colle lente mettant le placage à la portée de tout le monde. L'emploi des feuilles de placage en plastiques ouvre de belles perspectives aux bricoleurs, car il permet la transformation de meubles en bois très ordinaire en meubles aux panneaux de bois précieux ou de marbre.

Les résultats sont au delà de tout espoir comme le montrent les exemples des pages 74 et 75 où sont représentés des objets en contreplaqué de peuplier du type le plus ordinaire. Une fois posé, le placage est recouvert d'une couche protectrice de laque ou

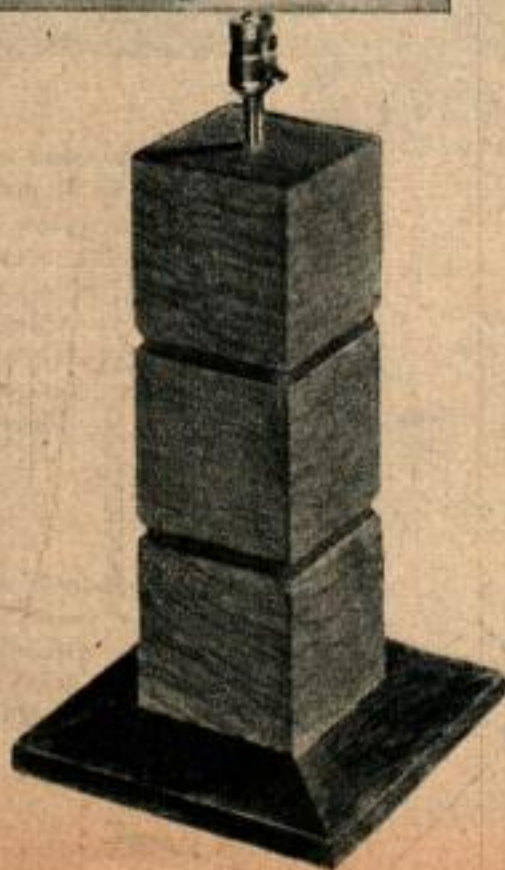

avec des Placages de Matière plastique

1^{re} PARTIE



A. Bois de violette. B. Acajou droit. C. Grand antique. D. Napoléon. E. Gerbe d'acajou.
F. Brèche violette. G. Onyx. H. Rosé de Brignoles. I. Noyer. J. Acajou.

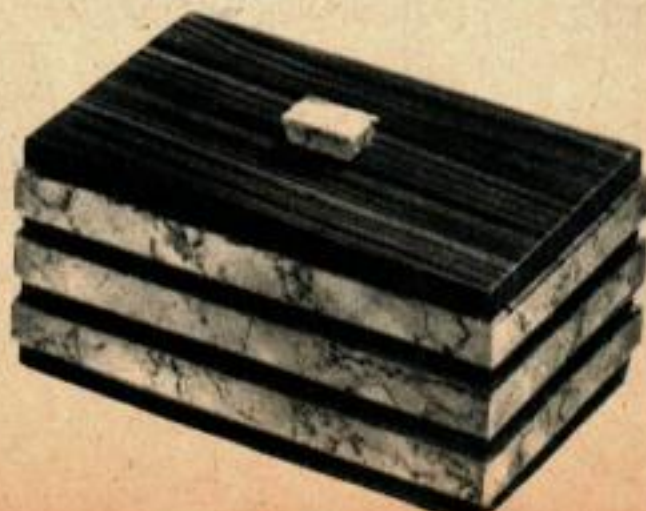

MARS 1951

F

G

H

I

J



VOICI TOUT CE QU'IL VOUS FAUT

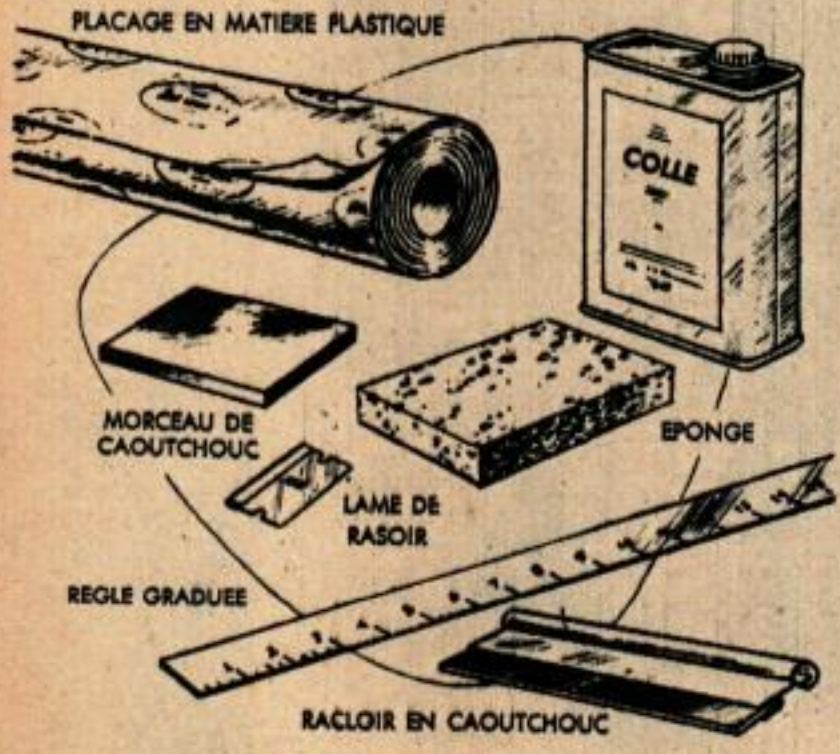

1 Application de vernis

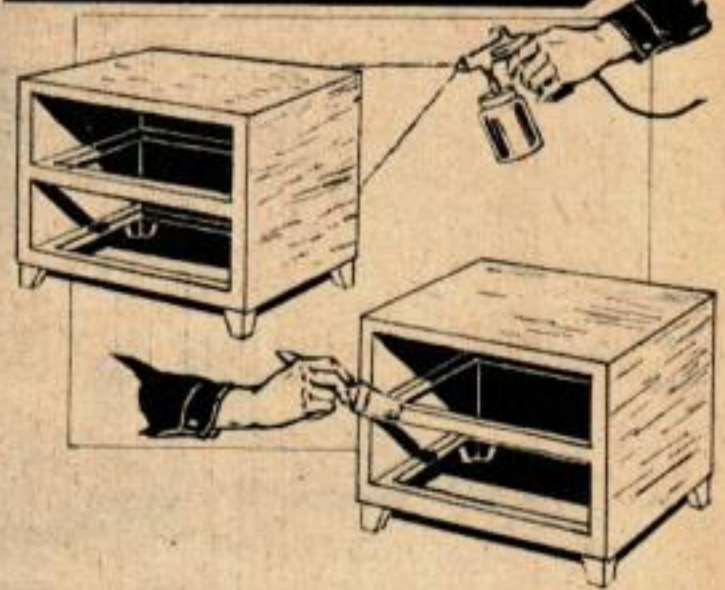

de vernis, comme cela se fait dans tout travail de revêtement et de fini d'une surface.

Les meubles représentés ici ont été dessinés spécialement pour notre revue par John Bergen, décorateur réputé, puis ils ont été réalisés et recouverts de placage plastique pour montrer ce que tout amateur peut faire à son tour. L'emploi de ces revêtements n'est-il pas limité aux meubles neufs? On les utilise avec profit sur de vieux meubles que l'on veut rajeunir ou transformer complètement. Par exemple, un piano qui, sous son aspect actuel, fait figure de vieilleries, sera remis à neuf grâce à ces feuilles. On commence par enlever les moulures afin de faciliter la pose des feuilles. Au besoin, on pourra raboter le haut des moulures trop compliquées, afin de leur donner un aspect plus moderne. Les tables à apéritifs ou à servir le café ont souvent un dessus en verre, qui peut se transformer en plaque de marbre, ainsi d'ailleurs que les manteaux de cheminées et les parois des murs d'une salle de bain. Les applications sont innombrables. En recouvrant les meubles neufs ou vieux, il faut se rappeler que si l'on peut dans une certaine mesure étirer la feuille de placage, les lignes et les surfaces à garnir doivent être droites et simples: éviter les moulures compliquées et les assemblages à angles obliques.

La feuille de placage plastique, en plus de son aspect luxueux, offre un certain nombre

2 Couper le placage



3 Décoller le papier



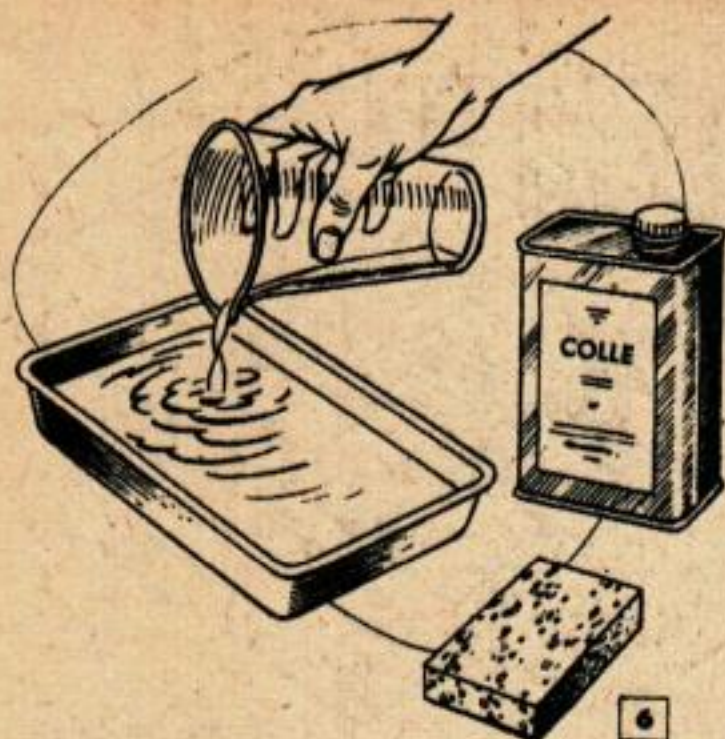

d'avantages appréciés par l'amateur. La matière est opaque et couvre les défauts du bois, les lames du contreplaqué et les joints des assemblages. Après collage, le bois et le marbre étant fidèlement reproduits dans leurs détails, il n'est pas besoin de teinture, de bouchage de pores, de polissage comme c'est le cas en général. Ceci est avantageux pour les personnes qui ne possèdent pas une grande expérience de ces opérations. En outre, il faut signaler l'uniformité de l'aspect. On peut obtenir facilement des panneaux rigoureusement identiques, ce qui est utile pour les panneaux de portes doubles, par exemple, le meuble à télévision, de la page 75. Enfin, en comparaison des placages en bois qui nécessitent des fixations et des serrages compliqués, ici, l'application est des plus faciles et n'exige aucun matériel.

Ce qu'est le placage plastique : Utilisé industriellement dans la décoration des voitures ainsi que dans le revêtement des meubles de radio et de télévision, le placage se présente un peu sous l'aspect des décalcomanies industrielles. Il a un dos en papier que l'on enlève par trempage à l'eau mais, contrairement à ce qui se passe dans l'emploi de la décalcomanie, on colle la feuille sur la surface avec un produit spécial. C'est une pellicule plastique ayant l'épaisseur d'un papier et qui a reçu une impression en couleurs d'après une photo du bois ou du marbre lui-même. La face qui est destinée à être vue une fois le placage terminé, est collée sur un papier protecteur portant l'indication du bois ou du marbre. La direction du fil du bois est déterminée avant coupage de la feuille en regardant celle-ci par transparence devant une forte lumière. On voit d'ailleurs ainsi l'aspect général du dessin et la forme des veines du bois.

Colle utilisée : Cette colle est à l'état concentré et on l'étend de 40 % d'eau (fig. 6). La colle met assez de temps pour sécher, ce qui permet de mettre en place tout à loisir le placage. Il faut 48 h pour qu'elle fasse prise

4 Application de la colle



5 Pose du placage

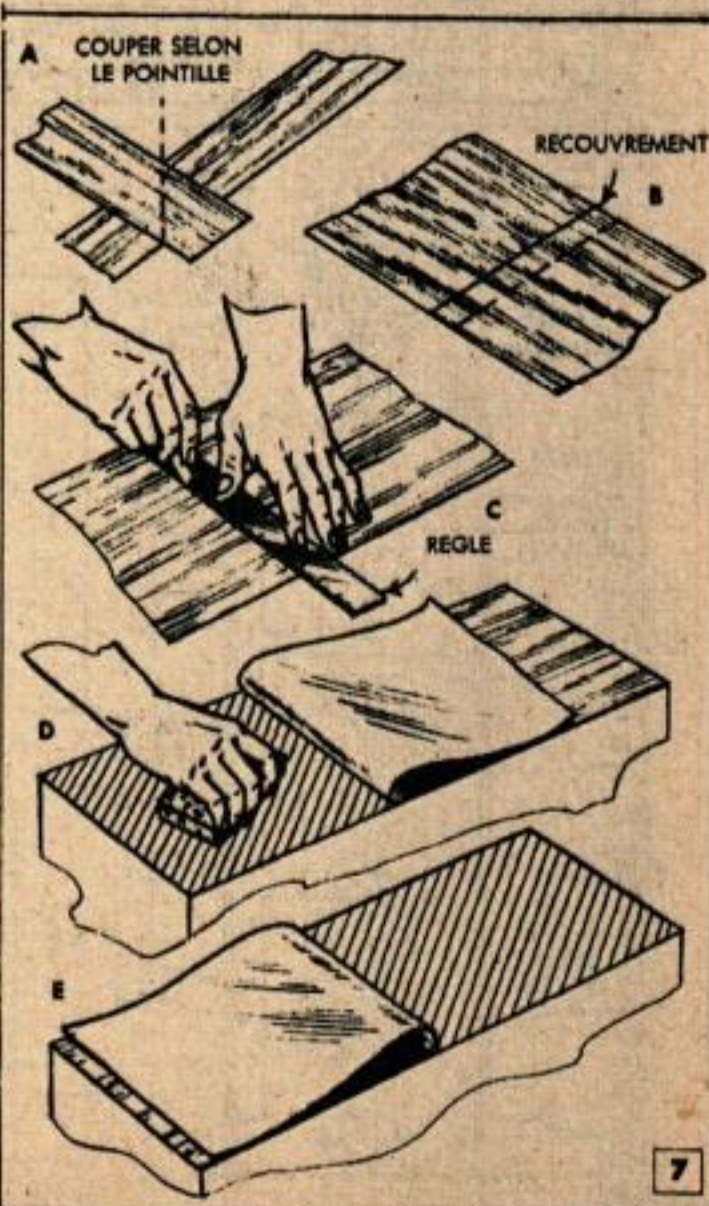

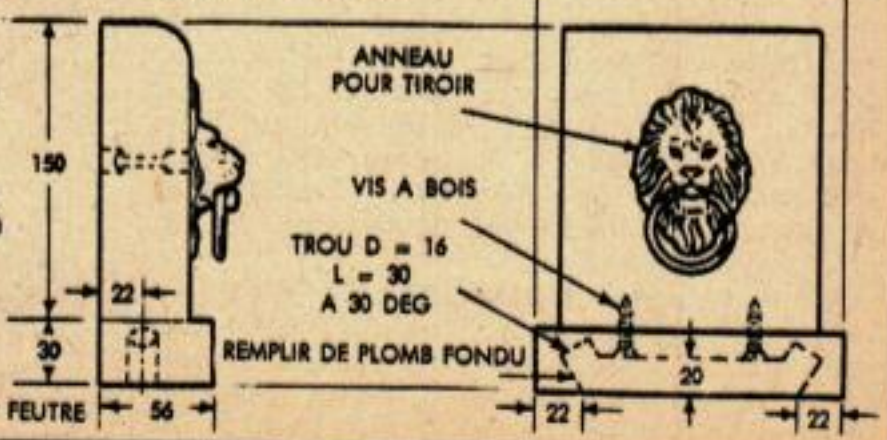
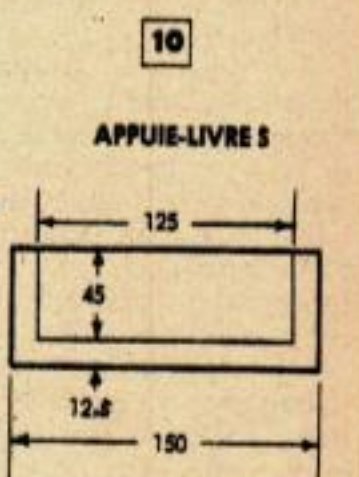
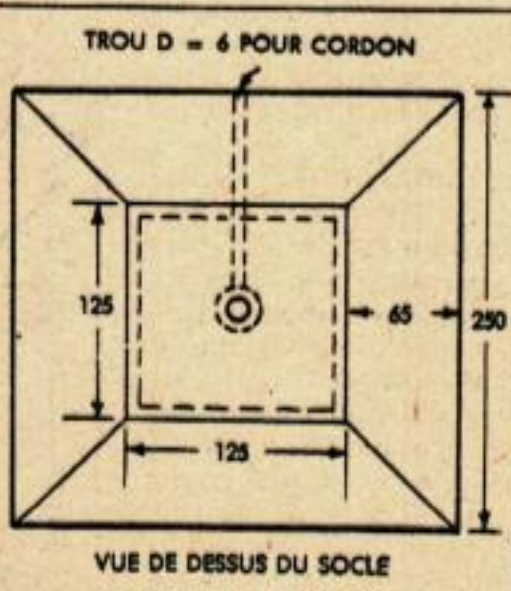
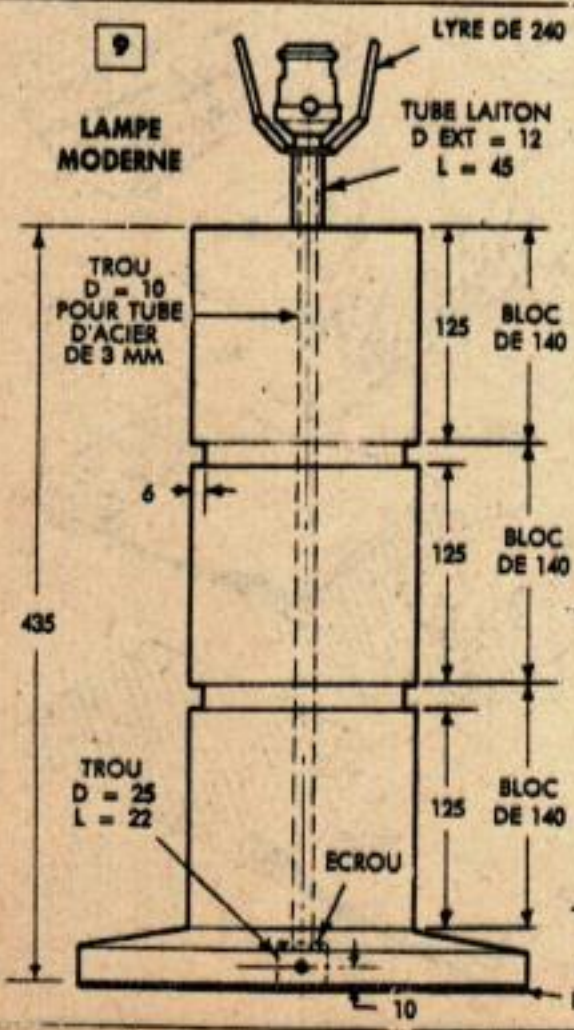
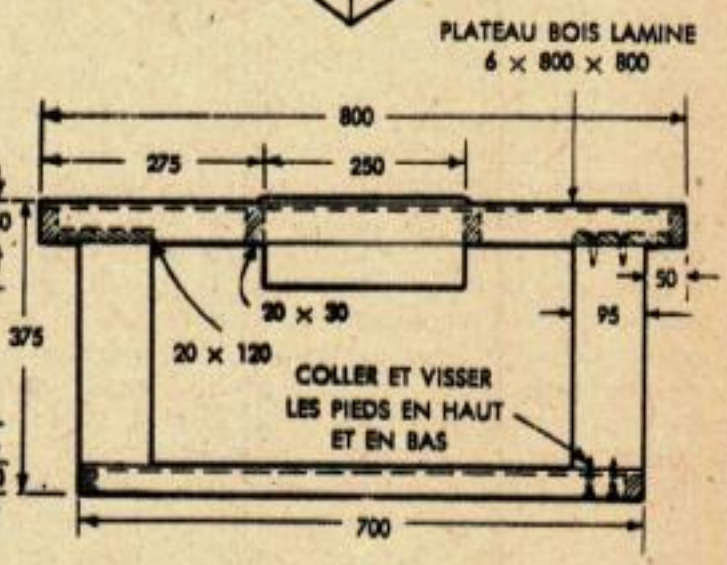
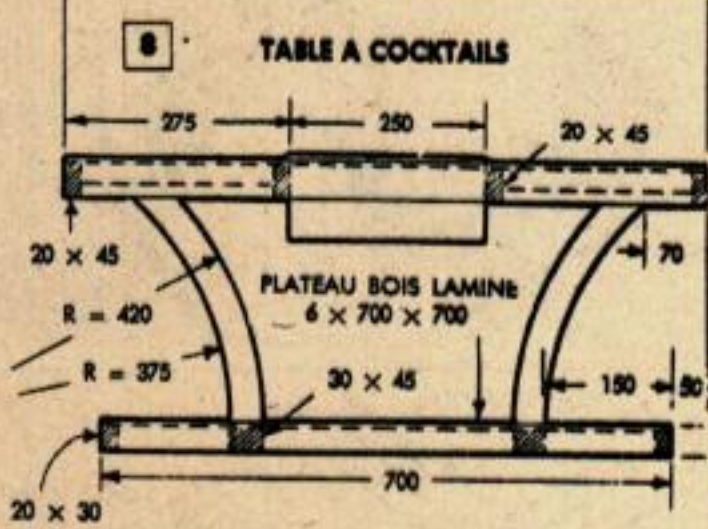
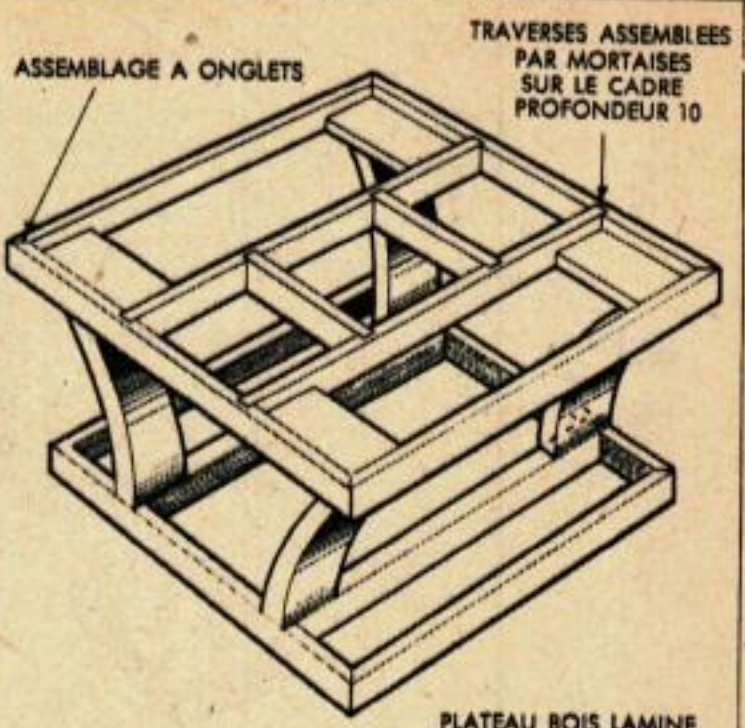
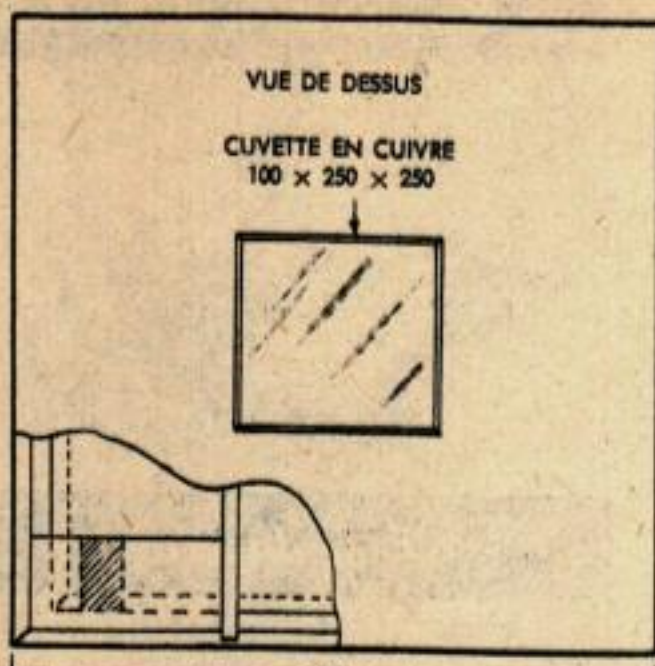

complètement. Bien tenir le récipient fermé et le remuer avant de mélanger la colle à l'eau.

Surfaces à revêtir : Toute surface lisse peut recevoir une application de placage plastique. Le bouleau est le meilleur bois, soit en planches, soit en contreplaqué, mais le peuplier donne aussi de très bons résultats. Un bois à pores très ouverts, comme le chêne, ne doit pas être revêtu, de même que les contreplaqués de sapin, car il est difficile de polir suffisamment ce dernier bois à cause de son fil très apparent. D'autres surfaces excellentes sont les bois durs et le verre.

Préparation de la surface : Il est inutile de dire que la surface doit être absolument lisse et exempte de crevasses, car, après le collage, les défauts deviennent plus visibles. Il est donc indispensable de poncer soigneusement la surface et de boucher les fissures avec du mastic. Bien que la pellicule plastique soit à base de vernis, la surface doit être bien bouchée à la gomme-laque, au vernis ou à la laque que l'on passe au pinceau ou au pistolet (fig. 1). Après séchage, poncer au papier de verre fin. Si l'on recouvre un vieux meuble dont la surface est encore en bon état, on n'a pas besoin de boucher les pores, mais il faut enlever la cire qui peut se trouver sur le bois au moyen d'essence de térébenthine. Si le fini est en mauvais état, il vaut mieux l'enlever en mettant le bois à nu, ce dernier étant ensuite poncé et bouché comme il a été dit plus haut.

Marche à suivre : L'application est exceptionnellement facile. La figure 2 montre la manière de couper la feuille avec une règle et une lame de rasoir. Après débit de la feuille à la dimension voulue, on plonge dans l'eau pour décoller le papier (fig. 3). Pour les grandes surfaces un tub convient très bien. Le décollerment du papier ne prend que quelques minutes. Puis, on applique la colle sur le bois avec une éponge (fig. 4), en la passant à plusieurs reprises sur la zone qui doit être couverte immédiatement. L'excès d'eau est enlevé du placage en le suspendant. On applique le placage sur le bois et l'on constate qu'il est facile de le déplacer pour bien le mettre en position. On passe un bloc de caoutchouc souple sur le placage pour effacer les plis (fig. 5) et pour enlever l'excès d'eau et de colle. Ceci est

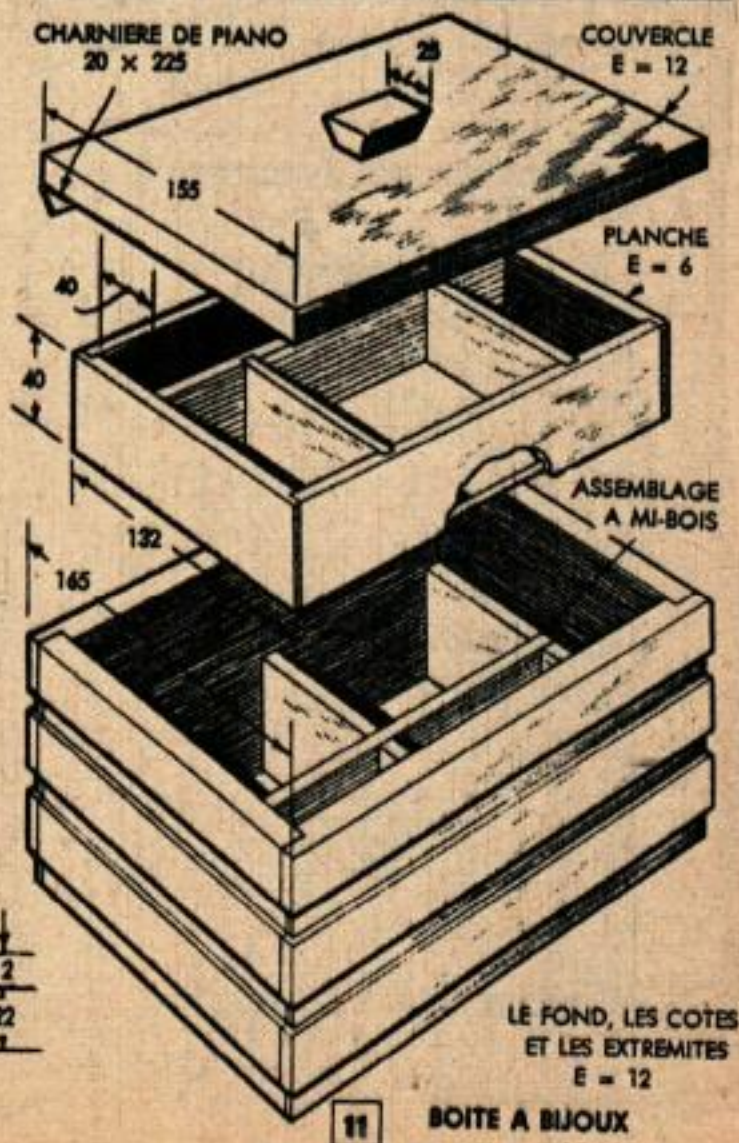
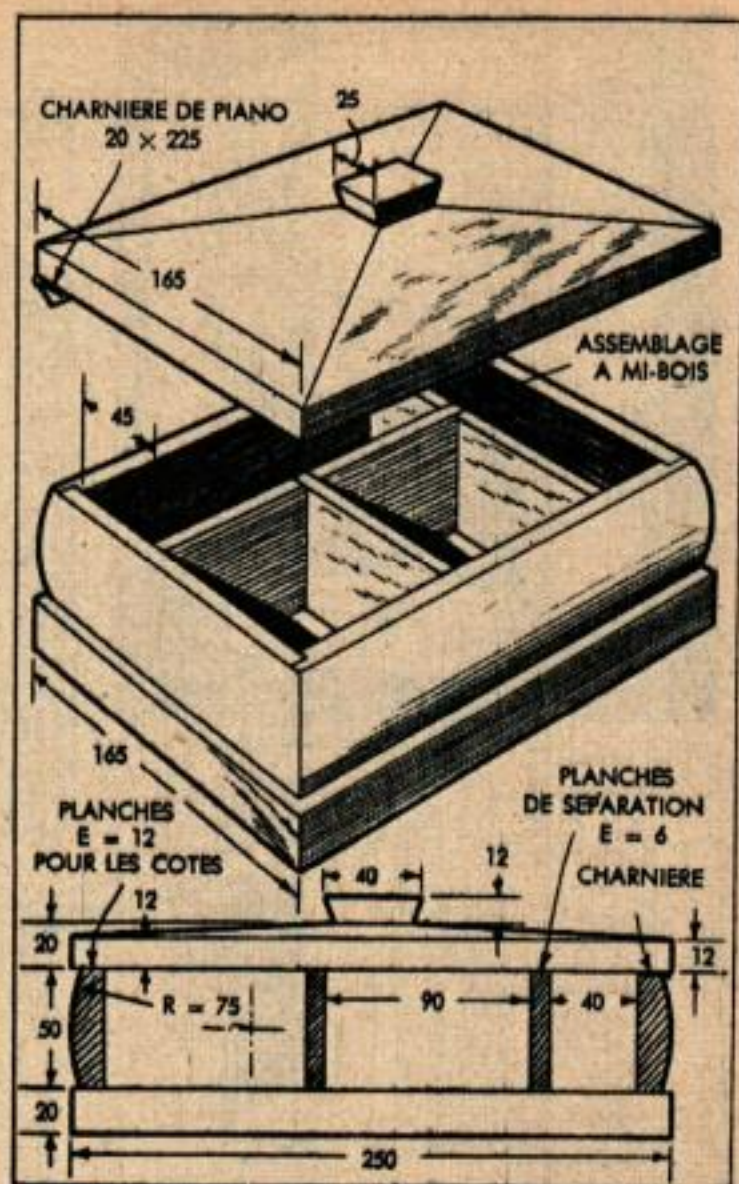
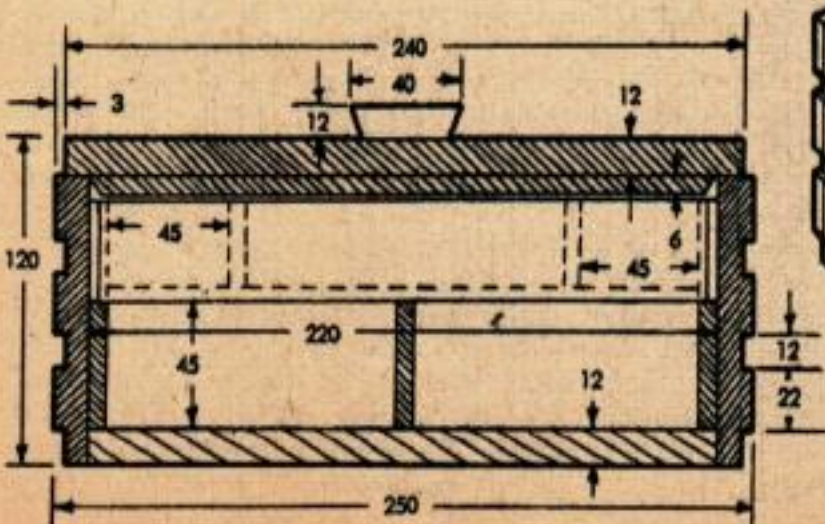

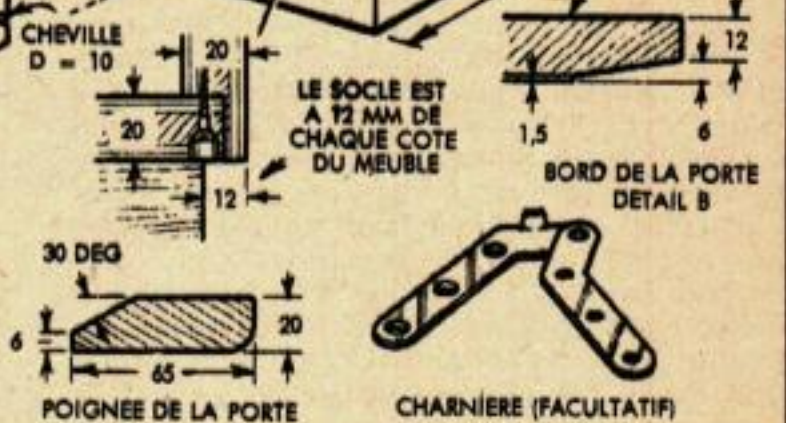
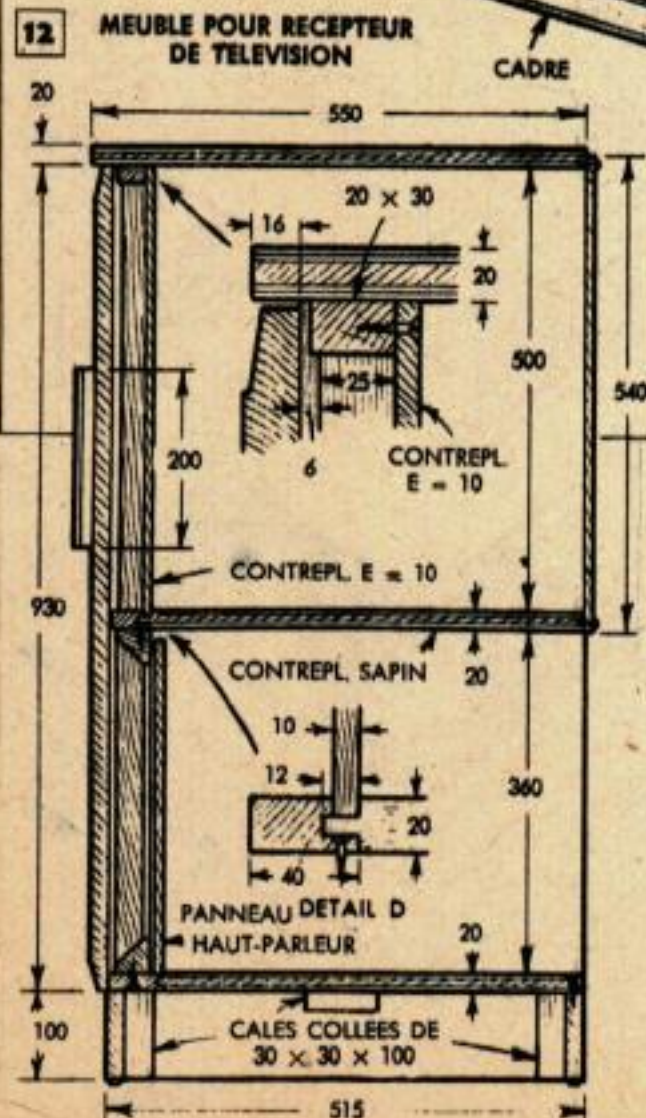
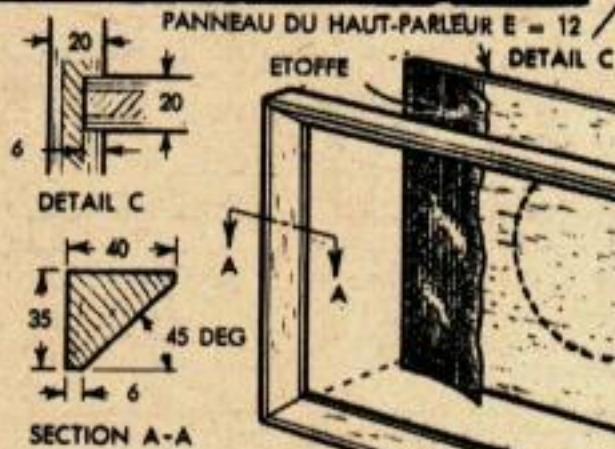
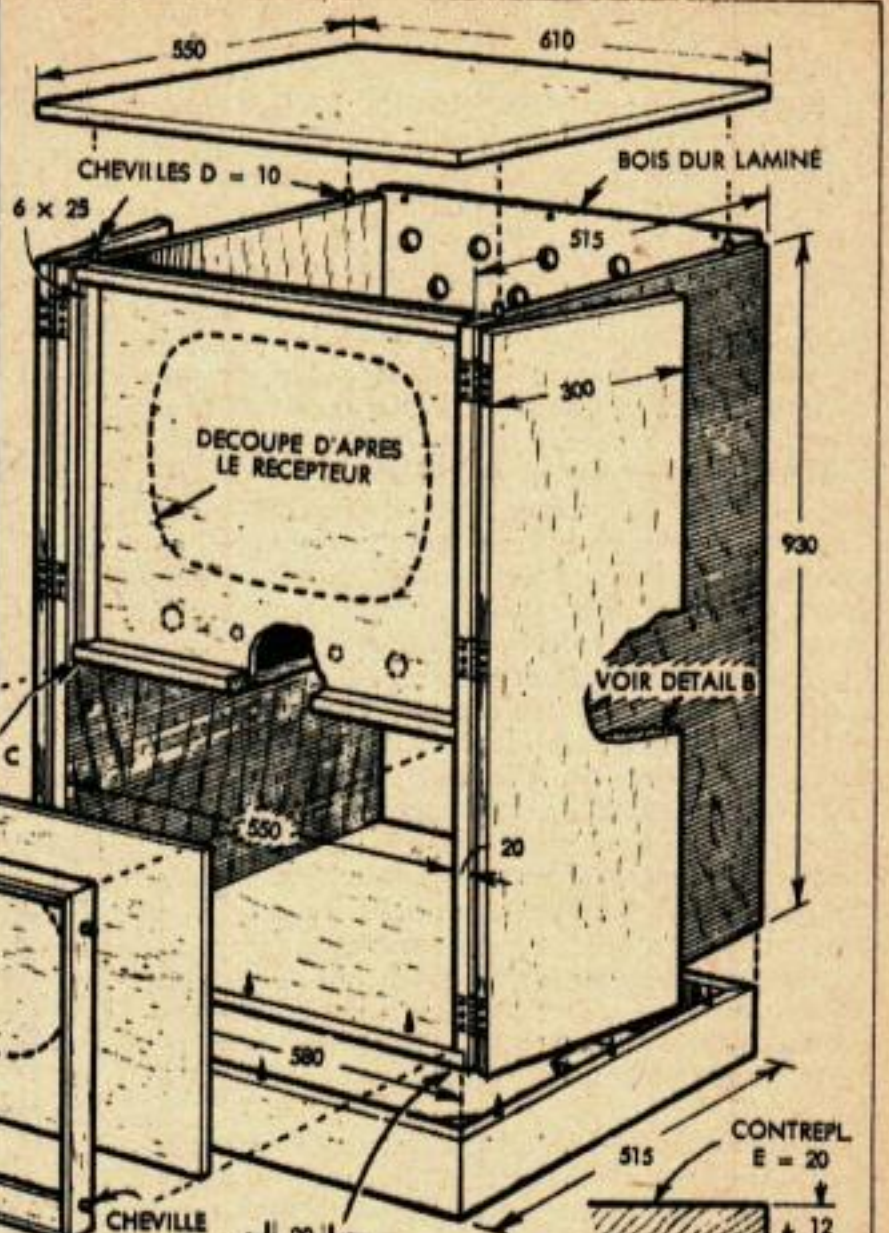
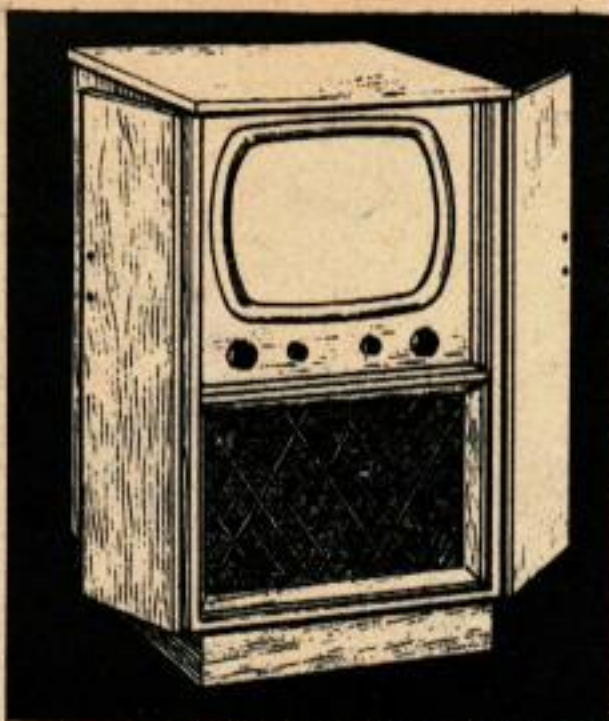

fait d'abord doucement, puis plus fortement, mais sans exagération lorsque la feuille de placage est dans sa position finale. Il est important d'essuyer la colle qui sort des bords de la feuille et de passer une éponge mouillée sur toute la surface pour enlever les traces de colle. Si une bulle d'air sous le placage refuse de sortir sous l'action du bloc de caoutchouc, faire une fente très petite avec le coin d'une lame de rasoir et appuyer. Les panneaux plaqués qui doivent être bordés sont posés en premier lieu. Ces bordures étant généralement coupées en onglet dans les angles, couper la bande à la largeur voulue, enlever le papier, mettre sur l'emplacement désiré et couper les onglets pendant que tout est encore humide. Le détail A de la figure 7 montre comment on fait une coupe oblique d'un seul coup, cette méthode donne un assemblage parfait. Les détails B et C montrent d'une manière

analogue comment on raccorde à coup sûr deux parties droites. Pour couvrir une grande surface, telle que le dessus d'une table ou d'un bureau, on en couvre d'abord une moitié. Mettre la feuille de placage en position, replier une moitié vers l'arrière (détail B), mettre la colle sur la surface, appliquer le placage et chasser les bulles d'air. On fait de même pour l'autre moitié (détail E). Dans un tel cas, il est commode d'utiliser pour effacer les plis et chasser les bulles un bloc assez grand, les blocs de petites dimensions conviennent pour la plupart des autres cas.

Confection des meubles : Les figures 8 à 12 donnent les indications voulues pour faire les meubles et les boîtes que l'on voit terminés aux pages 74 et 75. Dans la deuxième partie de cet article, on donnera d'autres exemples. Tous les modèles ont été construits en peuplier mis sous forme de contreplaqué, mais les plaques de bois dur laminé peuvent être utilisées pour le dessus et le pied de la table à cocktails. Le dessus de la table est recouvert d'un marbre, le rosé de Brignoles, tandis que les pieds sont recouverts de bois précieux, l'orme des Carpathes. Les appuie-livres sont recouverts de marbre, le portor. La lampe utilise pour son pied de l'acajou frisé et du citronnier pour la colonne. Le poste de télévision a des portes en ronce d'acajou et un socle à bijoux utilise dans sa construction le rosé de Brignoles et l'ébène de Macassar. L'autre boîte est faite en bois de rose et en ébène de Macassar.

Il n'y a que peu de choses à dire sur la construction, les dessins suffisent pour montrer la façon de procéder. La colonne de la lampe est faite de plusieurs pièces collées, prises dans des planches. Pour le meuble de télévision, il est important de noter que les panneaux de la porte sont faits d'une seule pièce et qu'il faut leur donner un peu d'excès dans la largeur, ce qui permet ensuite d'ajuster la porte au centre.

(A suivre)