

Petits Travaux à faire en une Soirée

DANS cet article sont énumérés sept travaux dont chacun ne demande que peu de travail. Les objets sont d'une belle apparence, faciles à construire et conviennent très bien à la décoration d'une table de cuisine ou d'un coin où l'on déjeune. Ces travaux, peints de couleurs vives et agréables, constituent de jolis cadeaux qui plairont à vos amis. Comme les formes sont très simples et faciles à reproduire, elles se prêtent très bien à un travail en série avec des matériaux peu coûteux, ce qui rend ce travail profitable si l'on désire vendre les objets. Dans ce cas, une boutique ou un magasin voisin trouveront facilement l'occasion d'écouler la production de l'atelier familial.

Les matières premières utilisées se réduisent à des moulures demi-rondes, du contreplaqué de 6 et de 30 mm, à moins qu'on ne se serve de planches. On peut souvent pour ces travaux utiliser des chutes en modifiant quelque peu en cas de besoin les dimensions données sur les dessins ci-après. Le contreplaqué de bouleau se peint très facilement et se ponce de même, tandis que le contreplaqué de sapin se prête assez mal à la peinture.



Le porte-salière représenté par les figures 1 et 2 est entièrement fait avec du contreplaqué. Les dimensions indiquées sur le dessin conviennent pour toutes les sortes de salières courantes. Pour dessiner les courbes des festons, il est essentiel d'avoir des courbes toutes identiques, on y arrive en se servant comme gabarit d'un verre, d'un couvercle, etc. rond ou ovale. On se sert de cet objet pour tracer une moitié de courbe. On marque avec un peu d'encre sur le couvercle l'endroit où se termine l'arc de courbe tracé, et on peut ainsi reproduire la partie symétrique sans aucune hésitation. On scie les pièces et on fait l'assemblage avec de la colle et des petits clous. Finir avec une peinture-émail, du vernis ou de la gomme-laque colorée avec une poudre.

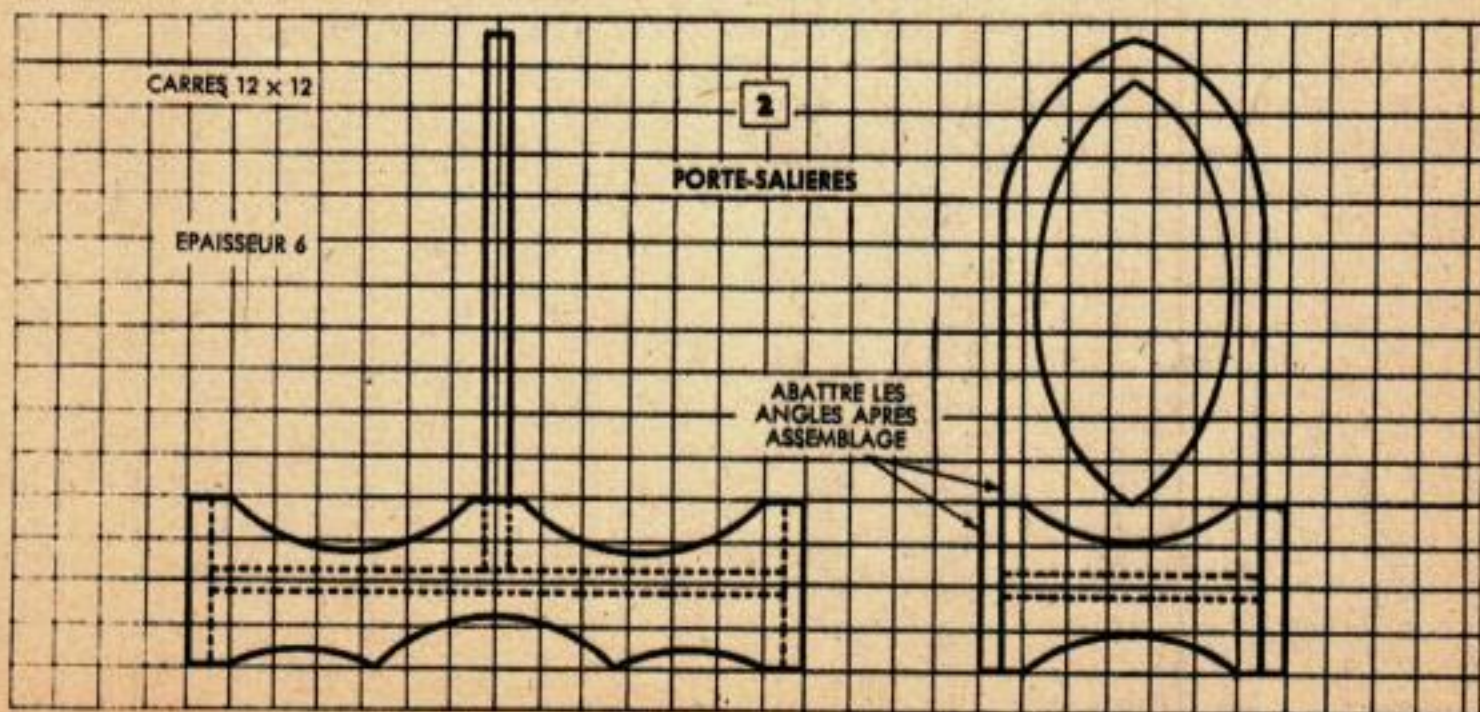

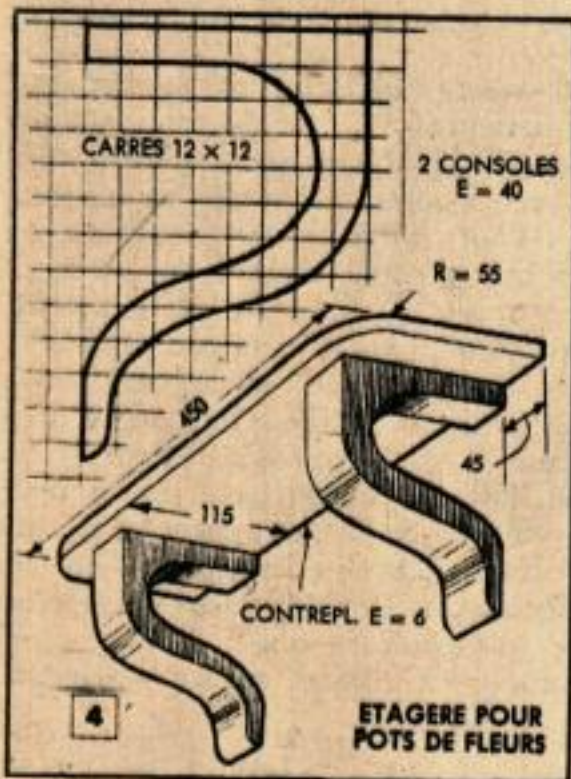
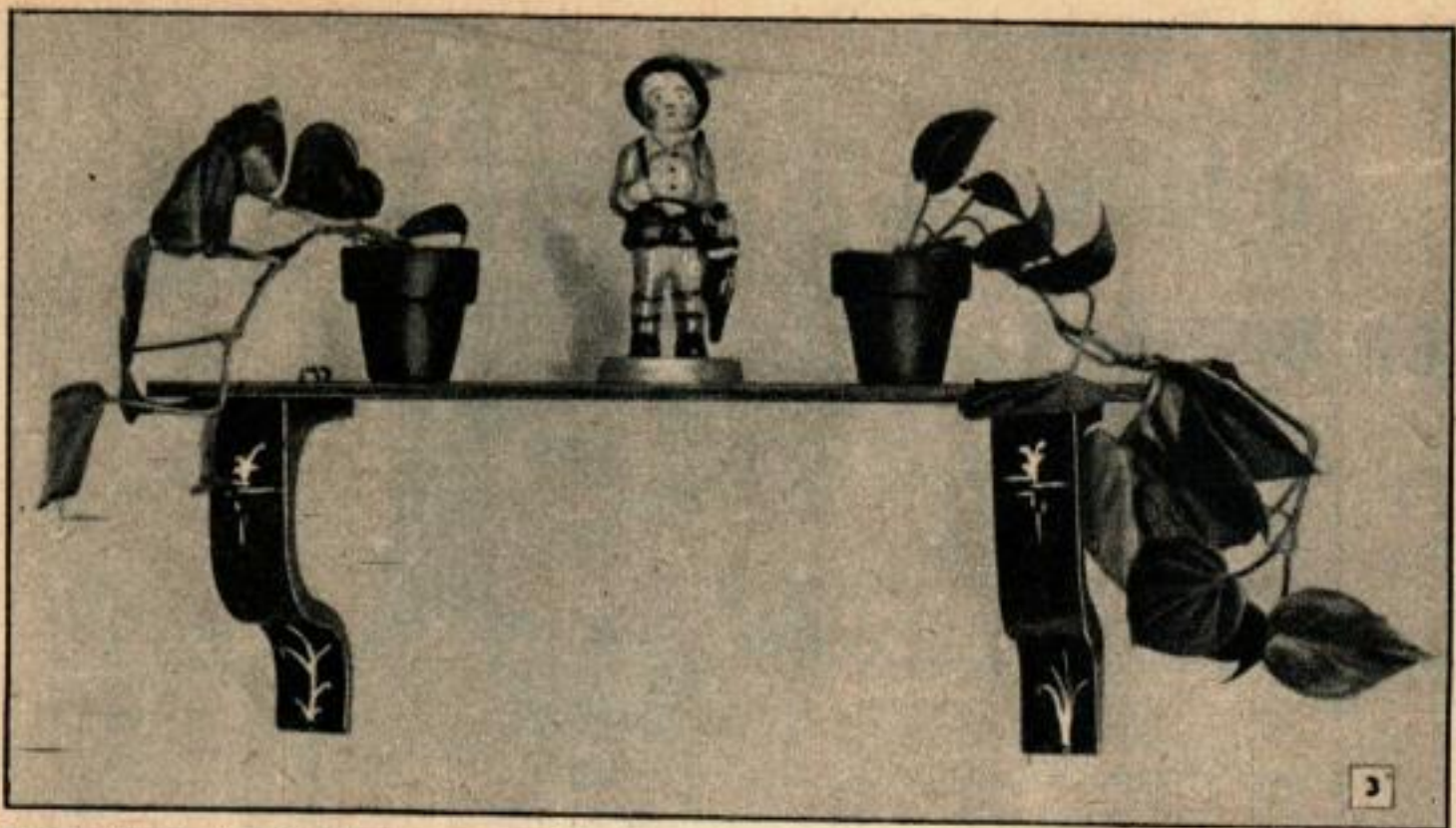

La figure 3 représente une étagère pour pots de fleurs et petits bibelots. C'est une planche de contreplaqué de 115×450 , montée sur deux consoles. Ces dernières sont représentées sur fond quadrillé par le tracé de la figure 4. On recopie le tracé en vraie grandeur sur un papier et on s'en sert pour découper les consoles dans une planche de 40 mm. Après sciage à la scie à découper, poncer les parties vues. L'étagère est clouée ou vissée en laissant 45 mm entre les extrémités de l'étagère et l'emplacement des consoles. Pour fixer l'étagère au mur, on enfonce en haut de chacune des consoles un cavalier que l'on recourbe de façon que son sommet soit vertical, ce qui permet d'y passer un clou. On peut aussi se servir de petits pitons vissés à la fois dans l'étagère et dans la console.

Les appuie-livres des figures 5 et 6 sont destinés à tenir des livres de recettes de cuisine ou de pâtisserie. Pour rester dans l'ambiance, on leur a

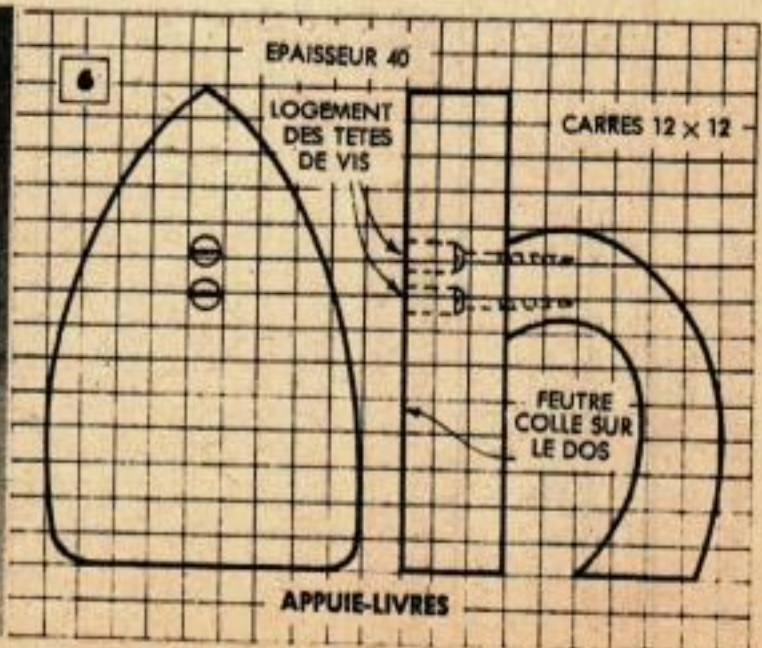



7

donné la forme de fers à repasser. Le fer et sa poignée sont peints de même, d'une couleur unie, sauf un filet de couleur contrastée que l'on voit sur la poignée (fig. 5). La matière première est une planche de sapin de 40 mm d'épaisseur (fig. 6) et les poignées sont fixées par collage et vissage avec vis à têtes noyées. Bien que les trous soient toujours cachés par les livres, il est bon de les dissimuler complètement avec de petits cylindres de bois collés dans le chambrage. Ces cylindres sont ensuite bien ponçés pour arriver à fleur de la face du fer. Pour donner de la stabilité, alourdir l'appui-livre en perçant des trous à la partie inférieure et en y coulant du plomb fondu. Ces trous sont ensuite dissimulés avec du mastic ou des chevilles collées.

La figure 7 représente une paire de boîtes pour loger des assiettes décoratives et une boîte assortie pour mettre une horloge. Les boîtes sont en contreplaqué et leur construction est celle d'une caissette (fig. 8). Les parties festonnées se font par découpage d'une pile de contreplaqués cloués ensemble. Là encore, les couvercles ronds et ovales sont d'un puissant secours pour le tracé régulier des courbes. L'assemblage se fait par clous à tête noyée et recouverte de mastic. Lorsque les boîtes sont destinées à la vente ou à des cadeaux, ne sachant de quelle couleur sera l'assiette, le mieux est de peindre l'intérieur en blanc quelle que soit la couleur de la boîte à l'extérieur.

La boîte pour l'horloge est faite selon les indications de la figure 9, les dimensions variant selon la grandeur de l'horloge. L'ouverture pour le verre et le cadran se fait avec une scie spéciale ou avec une scie à découper. Le sciage est suivi d'un ponçage. On notera la présence de la moulure tout autour de la boîte.

La boîte à thé (fig. 10) est en contreplaqué et on peut l'incliner vers l'avant pour ramasser

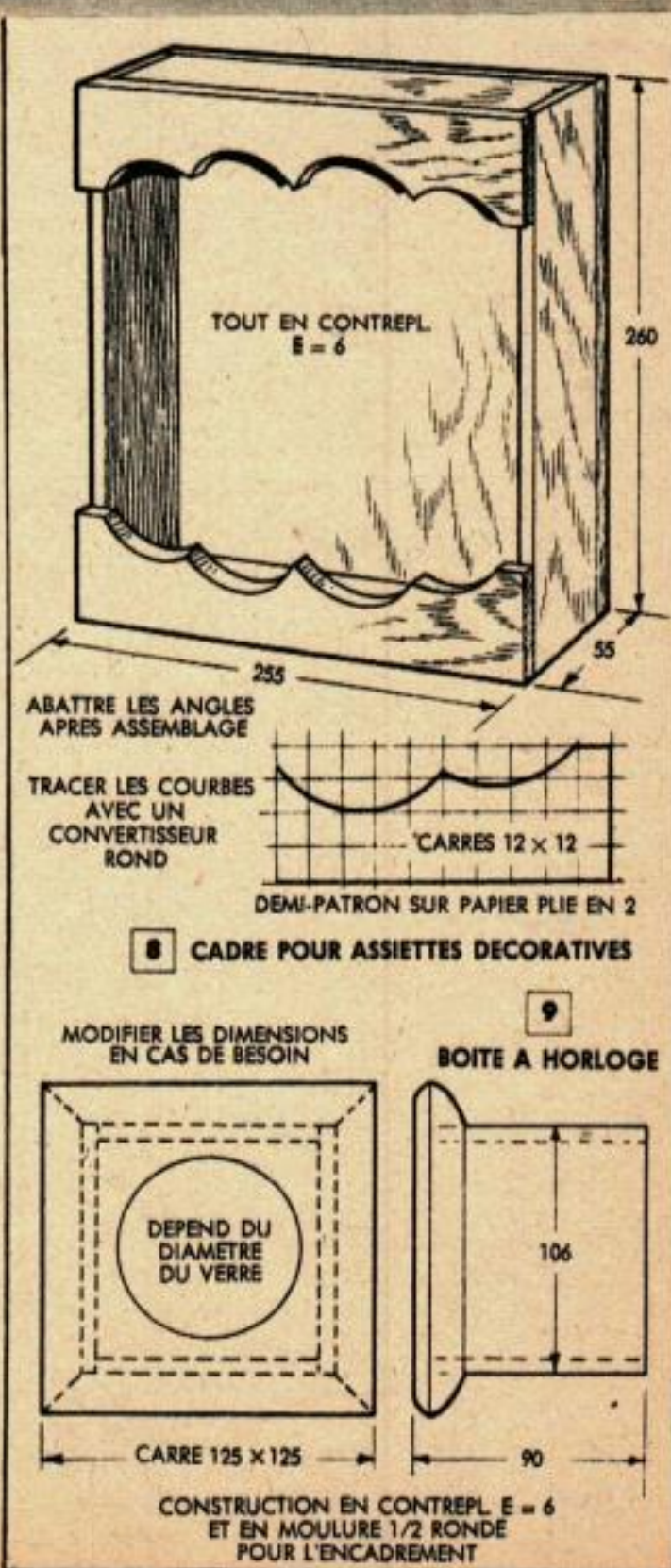



les dernières feuilles de thé lorsque la boîte est presque vide. On fait ces boîtes par paires pour le thé et le café ou par série de quatre boîtes de grandeur décroissante pour le thé, le café, le sucre et la farine. Il est bon de doubler la boîte avec une feuille de métal ou simplement de papier paraffiné qui protège le contenu et facilite le nettoyage de la boîte. La poignée (fig. 11) est un simple segment de cercle découpé dans une planche.

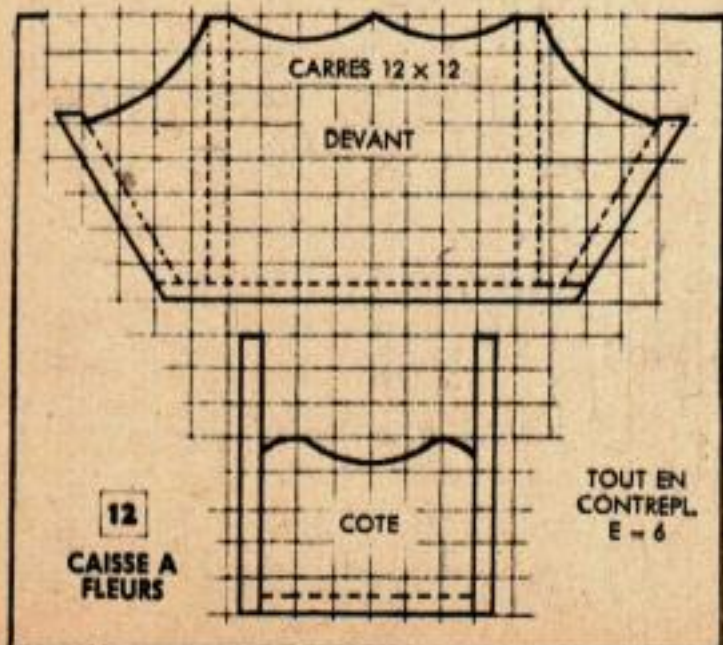
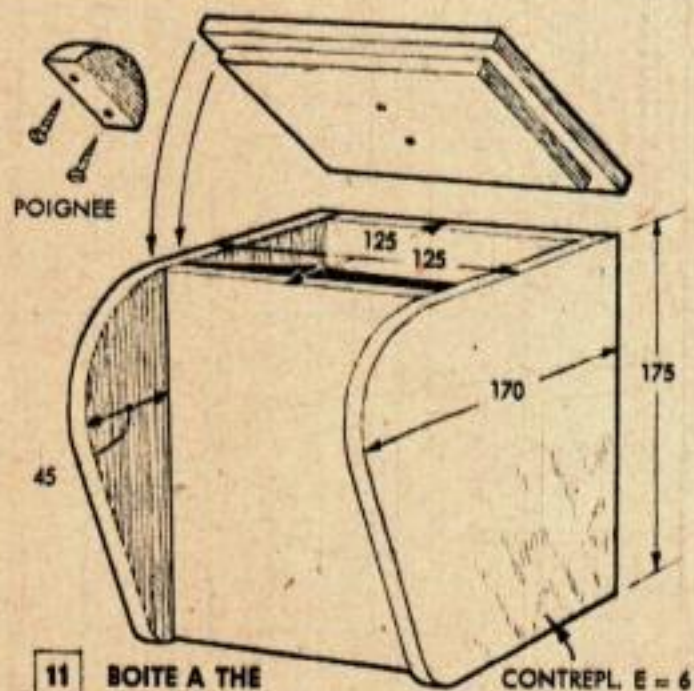

Le panier à fleurs (fig. 12 et 13) convient admirablement pour être placé au milieu d'une table ou sur le bord d'une fenêtre. La boîte est divisée en 3 parties qui sont doublées de métal si l'on doit y mettre de la terre et des plantes naturelles. On peut aussi garnir de métal le compartiment central seul et laisser les autres nus pour y mettre des fleurs en étoffe.

Toutes les pièces sont poncées avant de les peindre ou de les teinter pour le vernissage. Arrondir les angles au papier de verre. Avant de peindre, enduire le bois avec une couche de gomme-laque claire qui bouche les pores et donne une surface lisse très apte à recevoir la peinture. Bien laisser sécher la dernière couche de peinture avant de mettre les lettres ou les décorations. Si l'on n'a pas confiance dans ses propres talents de peintre en lettres, ou si l'on a besoin de faire les objets en série, commencer par faire le dessin des lettres sur un pochoir et s'en servir pour le travail en série. Les décalcomanies conviennent très bien pour la décoration de ce genre de travaux et on trouve dans le commerce un choix considérable de motifs.

● Les caisses des fleurs devant les fenêtres, ne sont pas une innovation moderne : la mode commença dans l'ancienne Rome, où ces caisses étaient appelées « jardins en miniature ».