

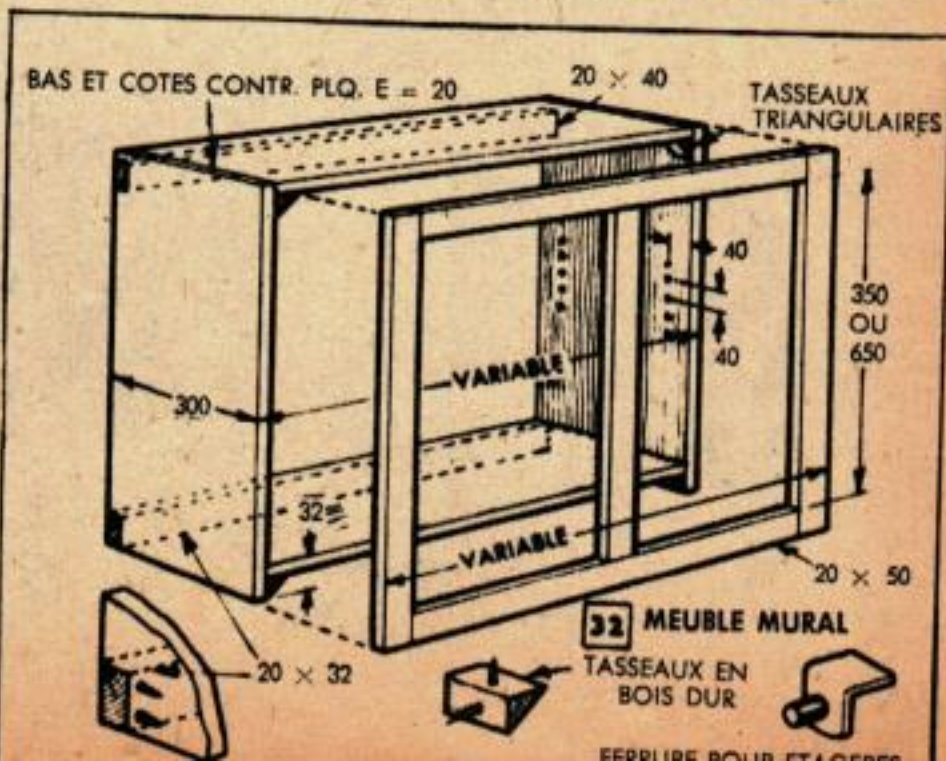

Construisez vous-même les meubles muraux et leurs systèmes mécaniques intérieurs.

COMME dans tous les cas de refonte d'une installation, et spécialement d'une installation ménagère, la transformation d'une ancienne cuisine en cuisine moderne peut se faire économiquement, à condition que l'on fasse tout soi-même, ou presque. Ceci s'applique aux meubles, aux appareils ingénieux qui y sont contenus et aux différents accessoires destinés à économiser des pas et des gestes. Bien que tous ces objets soient très simples, les acheter tout faits dans une fabrique de meubles élève singulièrement les frais. Heureusement, une personne disposant d'un petit atelier ou dans le cas présent, de quelques outils courants, peut confectionner le tout à moitié prix. Si l'on utilise des meubles métalliques, l'économie

Votre CUISINE





modernisée ^{2^e} PARTIE

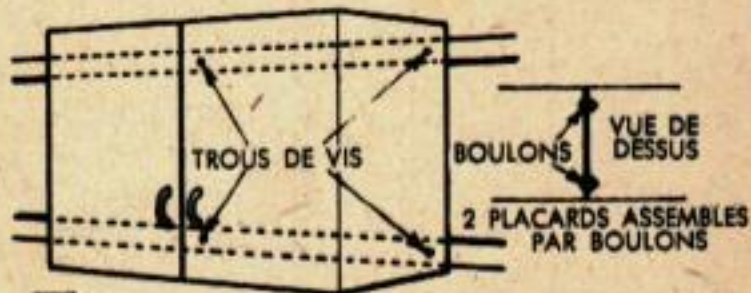
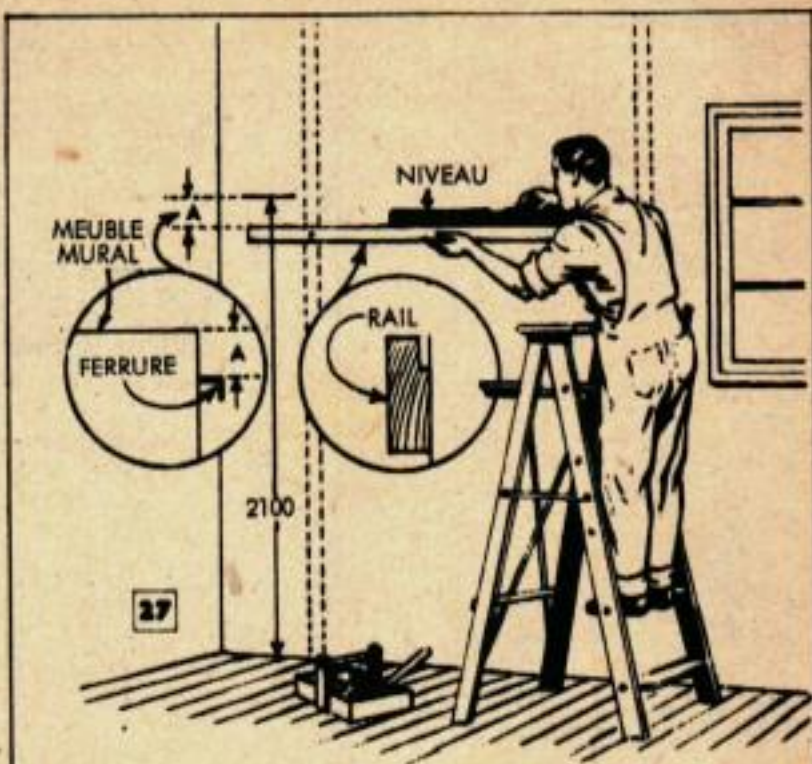

28 POSE DES PLACARDS SUR LES RAILS

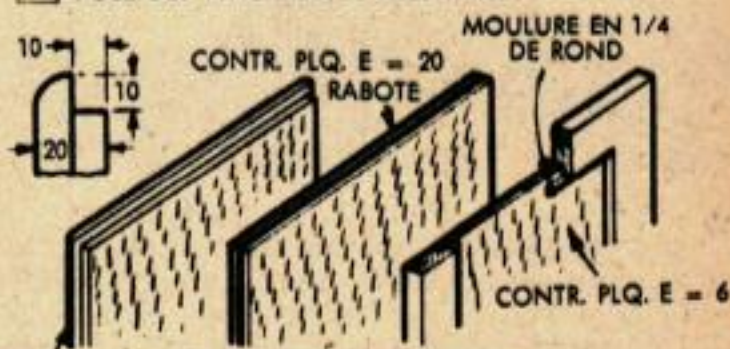

29 MODELES DE PORTES
FEUILLURE SUR BOIS PLEIN OU CONTR. PLAQ.

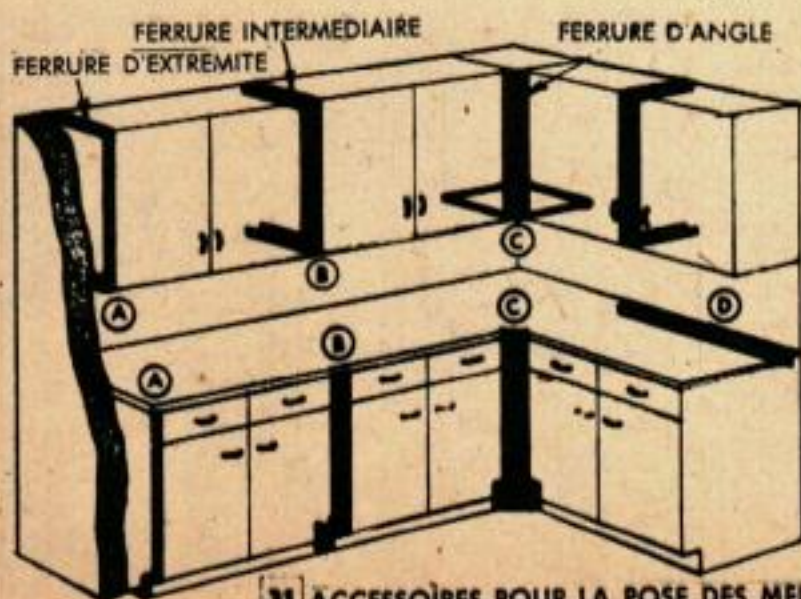

31 ACCESSOIRES POUR LA POSE DES MEUBLES METALLIQUES

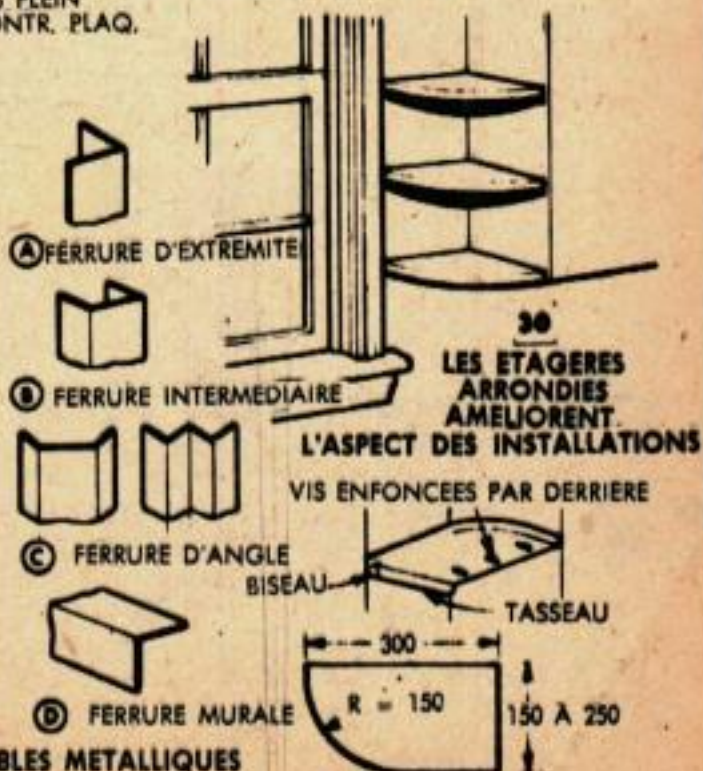

30 LES ETAGERES ARRONDIES AMELIORENT L'ASPECT DES INSTALLATIONS

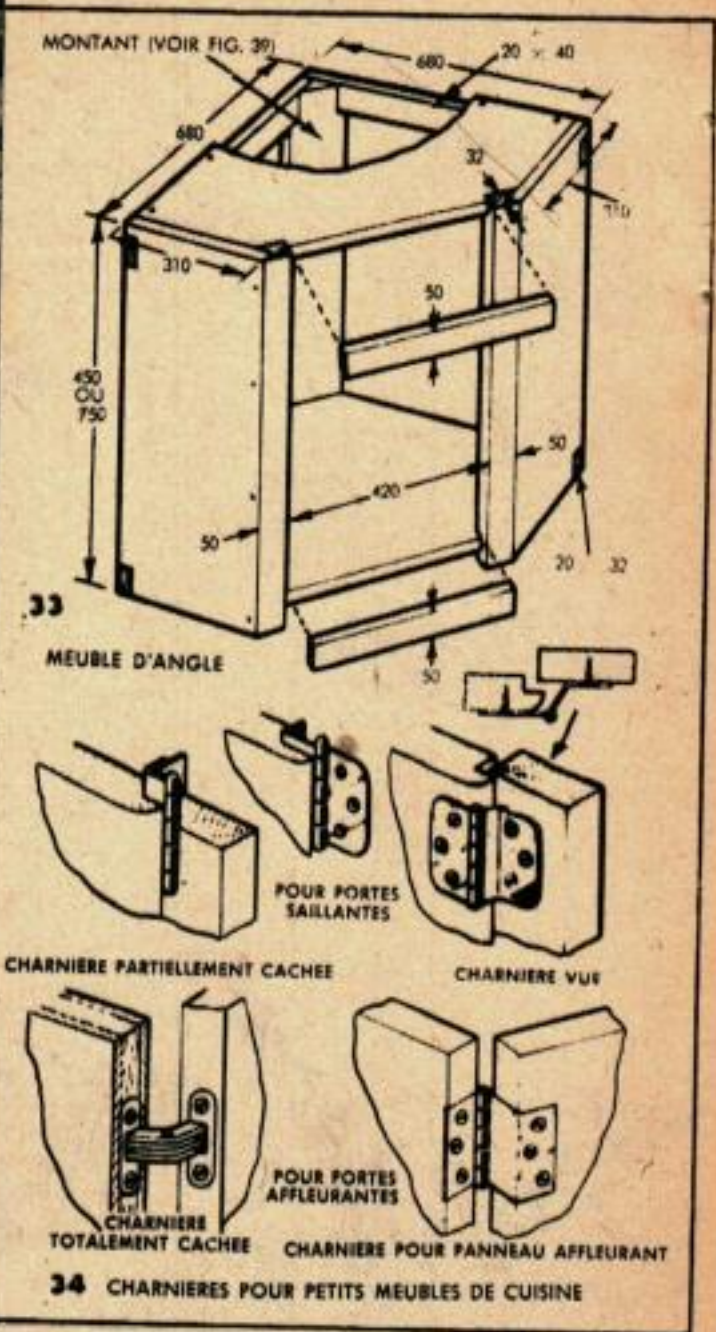
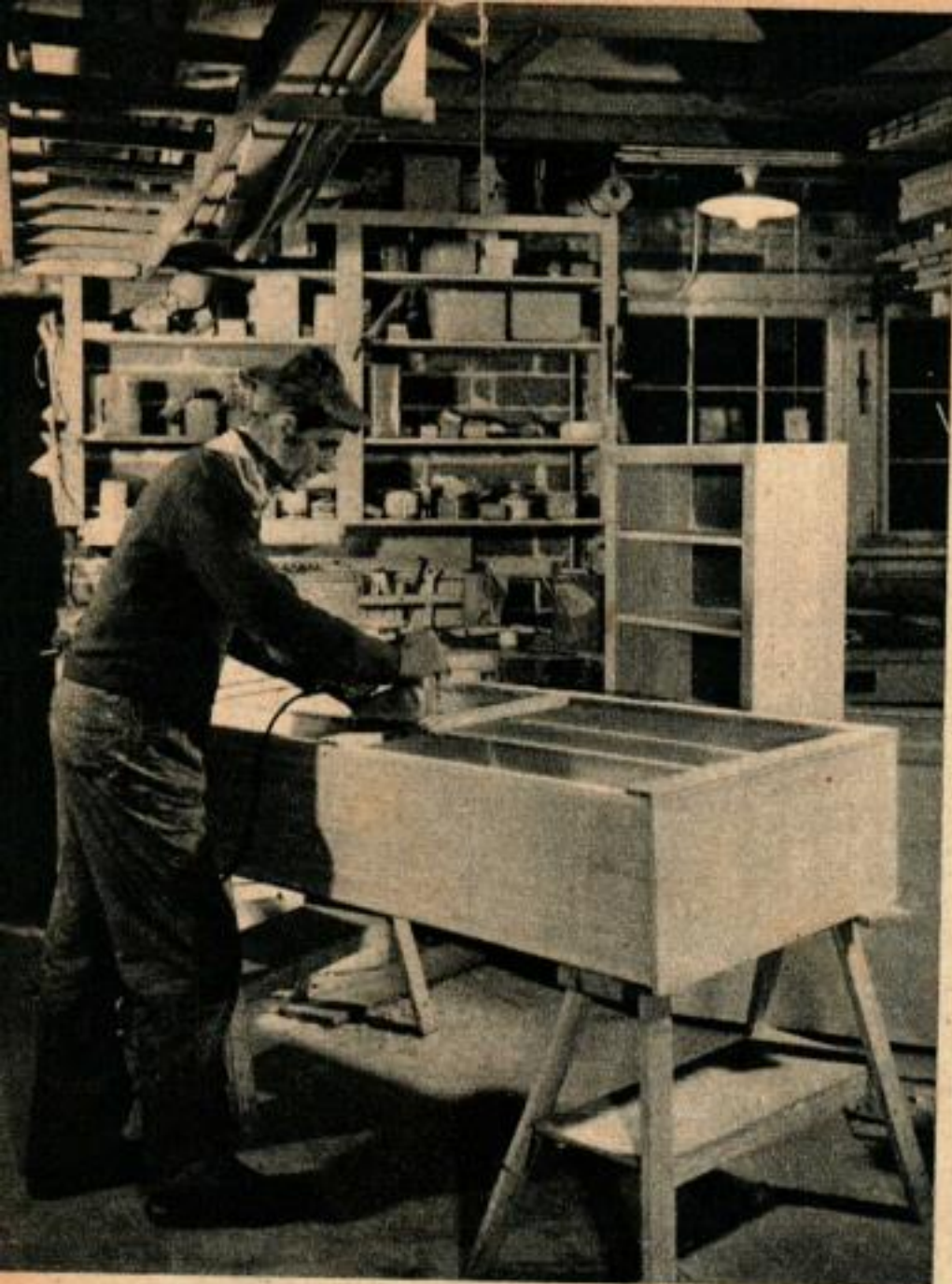

ne peut guère porter que sur leur installation, à moins qu'on achète ces meubles en pièces détachées avec les accessoires divers pour l'assemblage et la pose et qu'on fasse le montage soi-même, car leur fabrication n'est pas à la portée d'un amateur. Le présent article est le deuxième d'une série de trois, il est consacré à la construction des meubles muraux en bois et à la pose des meubles en bois ou en métal.

Installation des meubles muraux : Avant d'acheter des meubles tout faits, entendez-vous avec le vendeur pour faire vérifier les dimensions de votre installation, afin d'éviter les surprises désagréables lors de la mise en place. On peut acheter des ensembles complets en pièces détachées avec instructions pour le montage et accessoires de montage et de fixation. Les placards de 75 cm de haut sont ac-



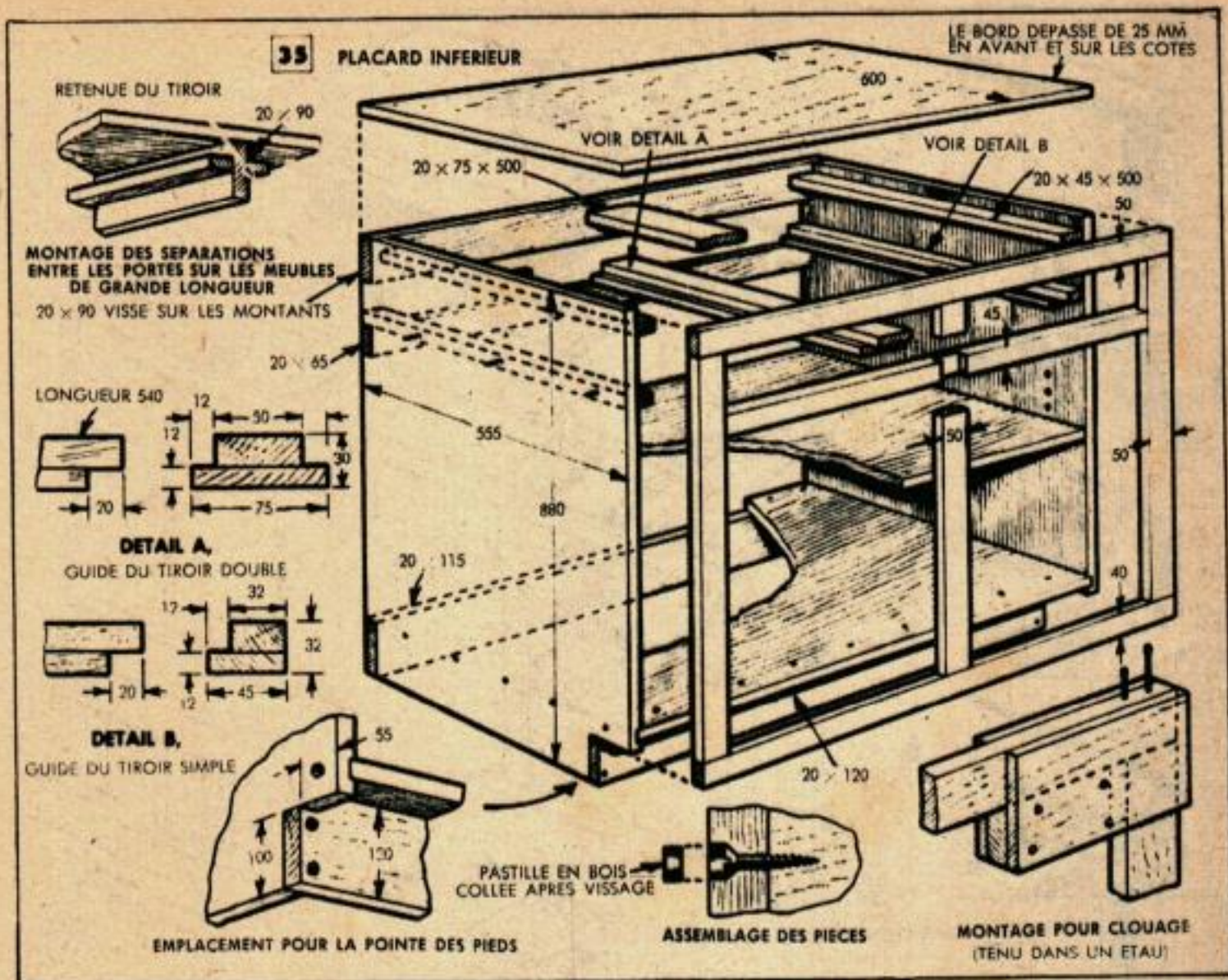

crochés au mur de telle façon que leur sommet soit à 2,10 m au-dessus du sol. Presque toujours les meubles métalliques sont fixés sur des bandes de bois ou de tôle qu'on pose horizontalement sur les murs avec des vis ou des clous. Ces bandes de bois, et surtout celle du haut si on en utilise 2, doivent être absolument horizontales (fig. 27). Dans certains cas, les bandes sont particulières à chaque meuble, alors que d'autres fois, elles sont communes à plusieurs placards (fig. 28). Enfin il peut aussi se faire que les placards soient directement vissés sur les murs, soit sur les montants, soit sur des crampons. Sur les murs en briques creuses, on peut employer des écrous à éventail et dans les briques pleines, des tampons.

La pose des placards et des meubles de parquets se fait en commençant par un angle de la pièce. Si l'installation ne comporte pas de meuble d'angle à 45°, on place deux meubles qui se rencontrent sur un remplissage d'angle en tôle (fig. 31, C). Ensuite, on assemble plusieurs meubles l'un avec l'autre avant de les fixer au mur. Les armoires en tôle sont munies d'ouvertures toutes préparées pour le passage des boulons, sinon, il faut percer soi-même les trous. Les armoires en bois s'assemblent l'une à l'autre par des vis. Avant de visser en place définitivement les meubles, vérifier avec un niveau la verticalité du panneau avant et des parois latérales. Si les murs sont revêtus d'un crépi irrégulier ou mal d'aplomb, il est souvent utile de mettre des rondelles entre le

mur et les meubles, afin d'y passer les vis ou les boulons, ces rondelles servent alors de cales d'épaisseur.

Ne pas placer un réfrigérateur près d'un meuble d'angle, car on ne peut plus ouvrir facilement la porte de ce dernier. Ne pas mettre un meuble rigoureusement contre un mur dans un angle pour la même raison. Il faut toujours que l'on puisse ouvrir et fermer facilement et complètement les portes des meubles. Il en est d'ailleurs de même pour les buffets posés sur le parquet. Dans l'angle, on peut mettre une cornière de remplissage entre le mur et le meuble (fig. 31, A). Si la surface du mur n'est pas bien plane, présenter la cornière en position, tracer l'emplacement qu'occupera le mur dessus et couper l'excédent de métal à la cisaille ce qui est plus commode que d'entailler le mur. Sur les meubles de tôle dont les parois latérales ne dissimuleraient pas les bandes de fixation clouées sur le mur, on utilise les cornières fig. 31, D., qui servent à les cacher (voir la figure 31 pour les différents cas d'utilisation de ces profilés). Entre les fenêtres et les meubles il est recommandé de laisser un espace de 15 à 20 cm dans lequel on peut installer des étagères en quart de cercle (fig. 30). Le profilé de la figure 31 B sert à dissimuler un espace de quelques centimètres entre les meubles adjacents. Toutes ces ferrures sont faites en différentes largeurs.

Meubles de parquet : Ces meubles s'installent aussi en commençant par un angle de

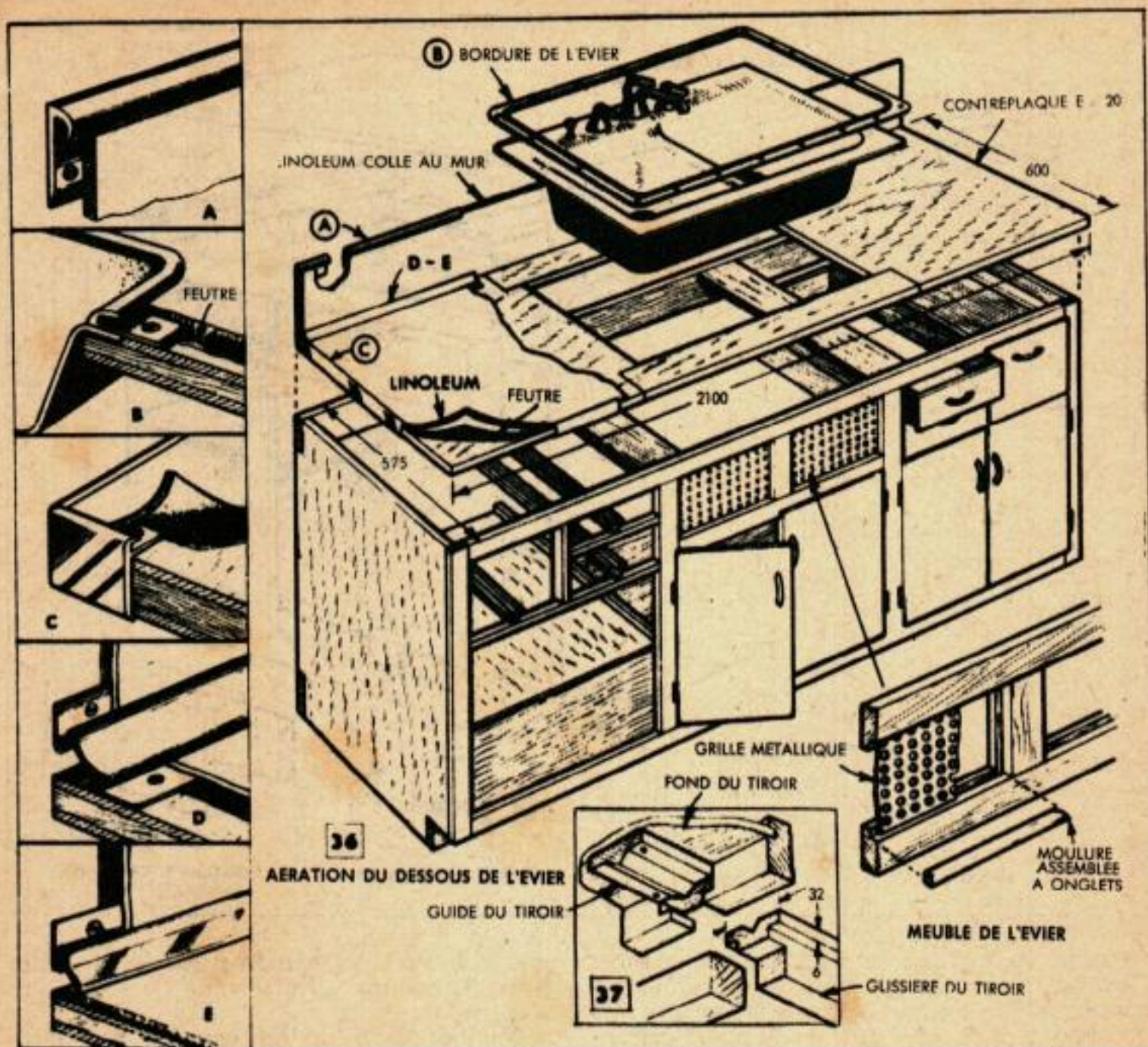

la pièce. Si l'on n'utilise pas l'emplacement du coin, on met deux meubles d'équerre et on couvre le joint par un profilé. Sur le mur, et entre les montants de bois, on fixe une bande pour la pose du meuble. L'espace d'angle est occupé par un meuble spécial (fig. 38). Les meubles sont assemblés, on met des coins de bois pour en assurer la parfaite tenue horizontale sur des parquets plus ou moins inégaux et, enfin, on les visse sur les montants des murs. Les meubles de parquet sont munis sur le devant d'un espace permettant de mettre le bout du pied lorsqu'on est debout devant le meuble.

Un ensemble de meubles de parquet peut être amené à la longueur voulue contre un mur en utilisant une ou plusieurs bandes profilées (fig. 31) que l'on met entre les espaces, ou, si la longueur à couvrir est assez grande, on peut utiliser un petit meuble supplémentaire dans lequel on pose verticalement des plateaux. Le meuble du bas, sorte de comptoir, est assez long s'il est d'une seule pièce, mais dans certaines cuisines vendues sous forme de pièces détachées, le meuble principal est formé de plusieurs petits buffets. Lorsque le meuble arrive contre un évier, on raccorde les deux surfaces au moyen d'un profilé que l'on re-

couvre d'un mastic spécial assurant l'étanchéité du raccordement. Les éviers et les buffets sont munis d'un rebord s'appliquant contre le mur et recevant les éclaboussures. S'ils ne possèdent pas ce rebord, on peut en acheter un séparément ou recouvrir le mur de linoléum.

Construction de meubles : Cette construction utilise du contreplaqué de 20 mm et des planches de format courant. Ces dernières sont en sapin ou en bouleau. Le contreplaqué mince ou le bois laminé et comprimé sont très commodes pour les revêtements, mais ils nécessitent une charpente, inutile pour les planches épaisses, et ces charpentes représentent un travail d'assemblage considérable. Pour des planches un peu épaisses, le collage et le clouage ou vissage donnent une rigidité suffisante; et si l'épaisseur est faible, les chevilles assurent la solidité de l'assemblage. Les vis sont du type à tête fraisée, cachée dans un logement conique dans le bois. Faire un avant-trou dans la partie où le filet de vis s'enfonce et enduire la vis de savon ou de graisse (pas d'huile), pour qu'elle se visse facilement. On peut boucher complètement les trous de vis avec une rondelle découpée dans un bâton rond et que l'on colle dans la partie cylindrique du

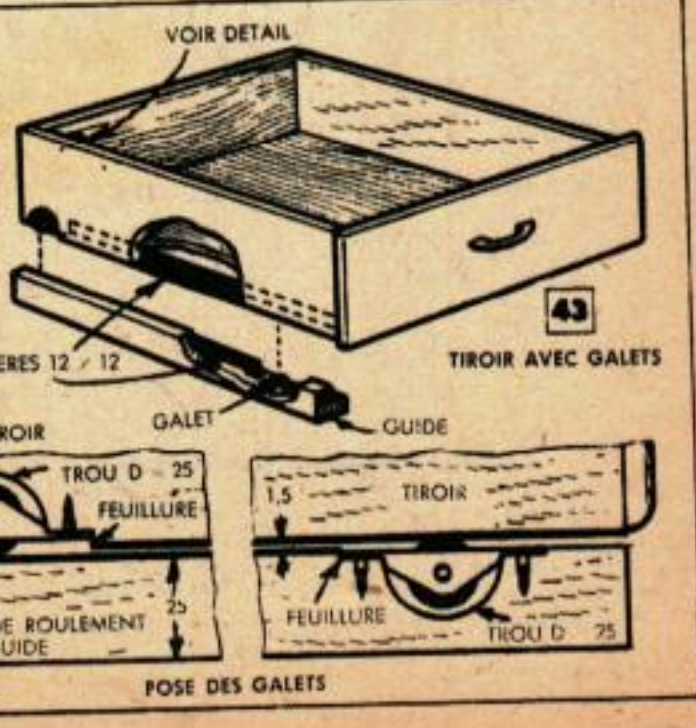
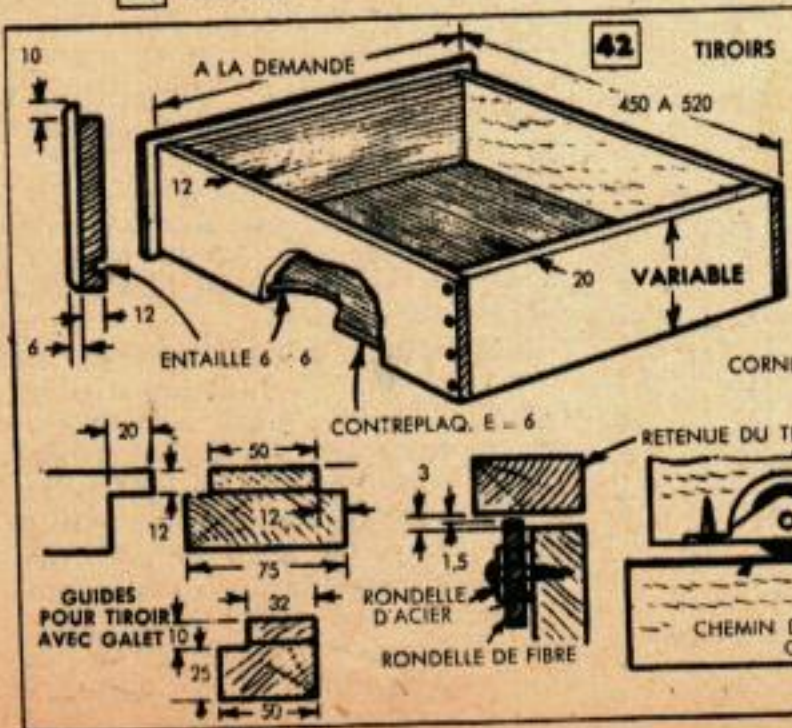
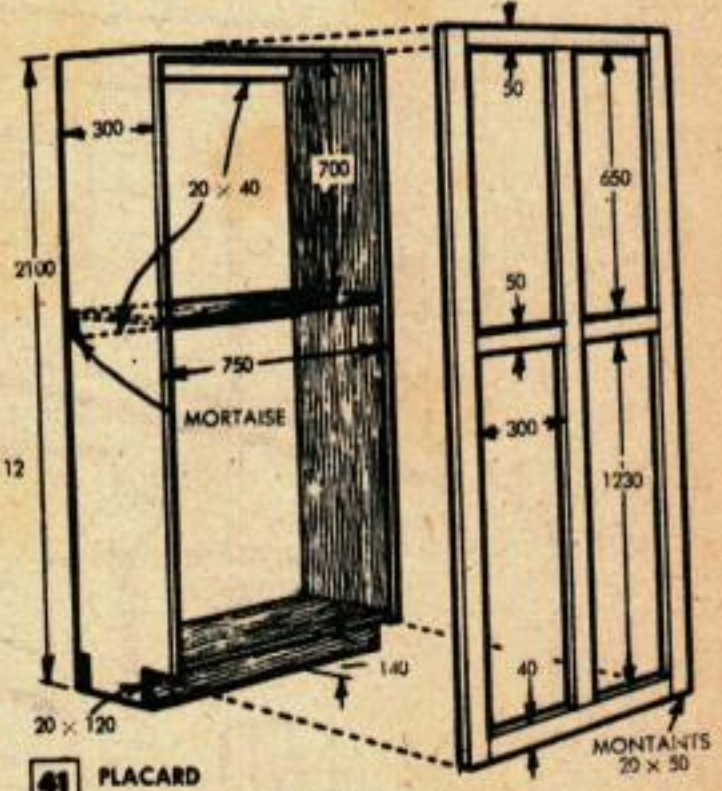
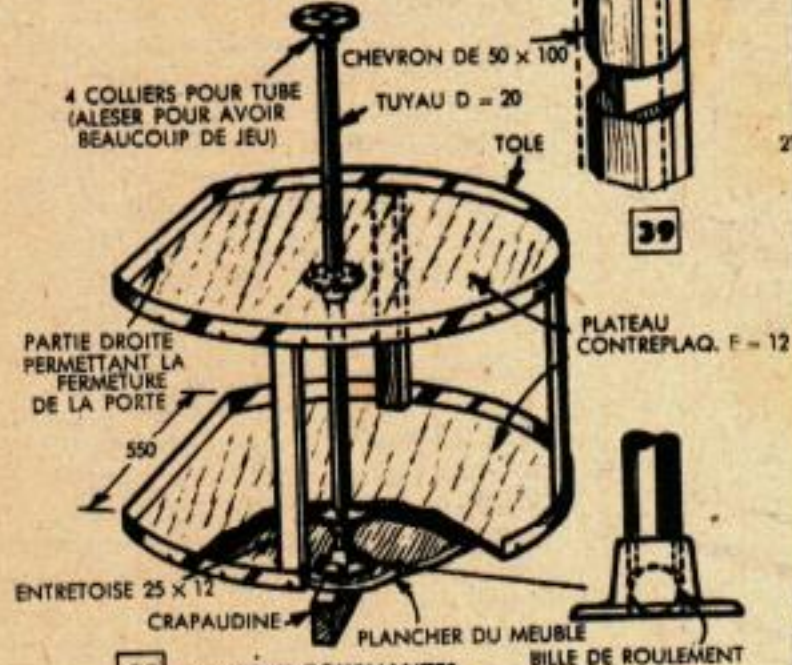
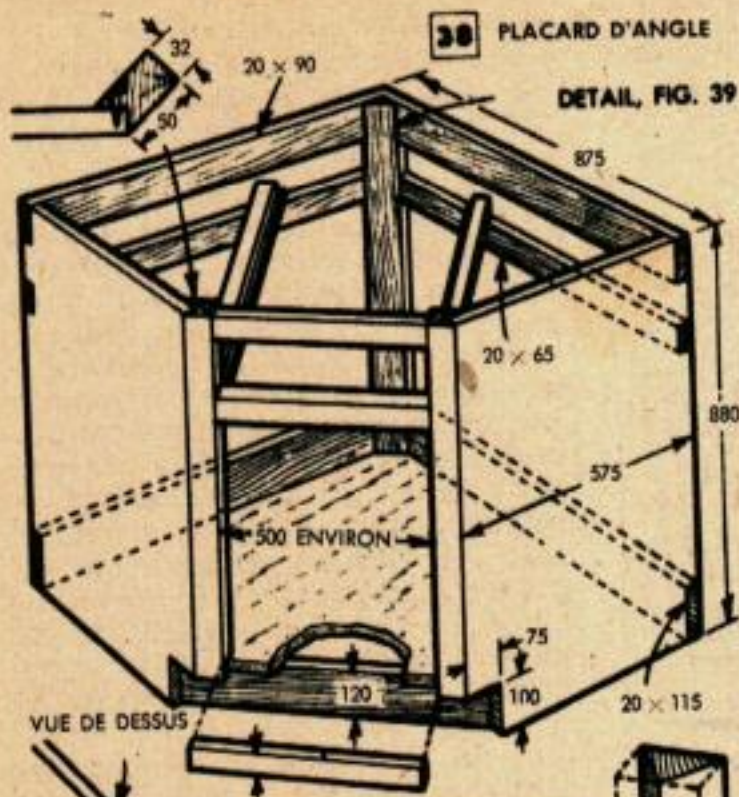

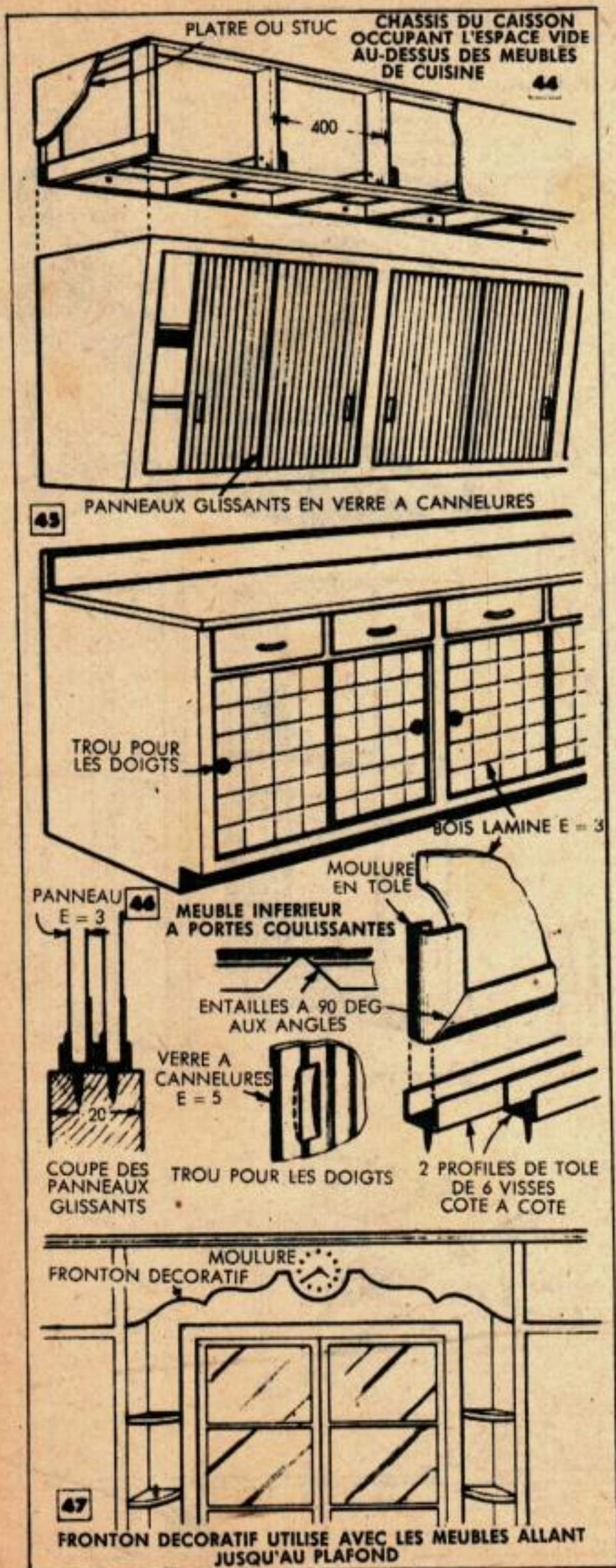

logement de la tête de vis (fig. 35, en bas et au milieu), ceci n'est possible qu'avec des planches épaisses. Le masticage, le ponçage et la peinture dissimulent ensuite parfaitement tout cela.

Fabrication des meubles muraux : Le dessus, les côtés et le bas des meubles muraux (fig. 32) sont pris dans un seul panneau de contre-plaqué de 1,20 m de large, convenablement débité. Avant de faire le montage du meuble, les faces intérieures des parois latérales sont percées pour la mise en place des supports d'étagères. L'encadrement du panneau avant est fait séparément avec des chevrons et assemblé par collage et vissage sur le coffre. La figure 35 en bas et à droite montre un petit montage facile à faire et qui permet de clouer correctement les côtés du cadre, malgré la minceur du bois. On utilise un étau ou une presse à coller pour tenir tous les bois ensemble durant le clouage. Les clous sans tête sont enfoncés non pas parallèlement, mais en les écartant l'un de l'autre afin de donner de la rigidité à l'assemblage. Bien cacher l'extrémité des clous en les enfonçant de 1 cm environ au moyen d'un chasse-goupille mince. Pour augmenter la rigidité, on colle et cloue des coins de bois dur dans les angles des assemblages. Lorsque les meubles vont jusqu'au plafond, les parties qui sont à plus de 2,10 m du sol sont munies de portes indépendantes.

Dans les meubles d'angle (fig. 33), l'encadrement de la porte est formé de bandes de bois dur munies de feuillures, collées et vissées sur les parois latérales. Les montants d'angle sont faits comme le montre la figure 39, qu'il s'agisse des meubles muraux ou des meubles de parquet.

La figure 30 montre des étagères en quart de cercle qui meublent le vide entre une fenêtre et un placard. La figure 29 indique trois types de construction des portes et la figure 34 montre cinq genres de charnières utilisables dans un ameublement moderne. Lors du montage des portes, laisser 1,5 mm de jeu tout autour du vide pour faciliter la fermeture du panneau.

Construction des meubles de parquet : Pour mettre les meubles des figures 35 et 38, il faut enlever les plinthes des murs. Un espace de 75 x 100 est réservé au bas des meubles pour passer facilement la pointe du pied. Si on le juge utile, on peut encastrier le fond inférieur des meubles sur une profondeur de 3 mm dans une rainure creusée tout autour du bas des panneaux, afin d'obtenir

une plus grande rigidité des assemblages. Ceci, bien entendu, sans préjudice du collage et du clouage du fond sur les côtés. Comme pour les placards muraux, l'encadrement de la porte est fait séparément et, après fixation, on installe les glissières de tiroirs, les encadrements de tiroirs, les montants du milieu, etc. La figure 37 montre un système de guidage des tiroirs utilisant une rainure en V dans laquelle glisse une semelle triangulaire clouée dans le fond du tiroir. Sous les évier, mettre un grillage ou une tôle perforée permettant l'aération. Le dessus du meuble est fixé sur les caissons inférieurs au moyen d'équerres métalliques.

Si les meubles d'angle (fig. 38), sont trop larges pour passer par les portes des cuisines, il faut construire l'objet directement dans la cuisine. L'encadrement de la porte de ce meuble est analogue comme construction à celui du placard d'angle (fig. 33). La figure 40 montre la construction d'un porte-plateau tournant très commode. Le poids repose sur une bille de roulement logée dans un collier pour tubes métalliques de 20 mm. La figure donne tous les détails utiles.

La figure 42 est relative à la construction des tiroirs. Comme pour les portes, laisser un jeu de 1,5 mm tout autour de l'ouverture, afin de faciliter le fonctionnement. Les grandes armoires pour balais, produits de nettoyage, etc., vont jusqu'au plafond (fig. 41).

Tiroirs à roulement : Pour obtenir un tiroir qui glisse facilement, on peut utiliser le système de la figure 43 dont le prix n'est pas très élevé. Un galet est dissimulé dans chacun des tiroirs à l'arrière des côtés. Un autre galet est fixé à l'avant de la coulisse solidaire du meuble. Ces coulisses sont en bois dur et ont au moins 40 mm de large. Une bande de métal de 12 mm de large est vissée sur chaque côté du tiroir et sur chacune des glissières. Les galets sortent très légèrement de leur logement, juste assez pour empêcher le contact direct des bois l'un sur l'autre. Les roulettes de fibre ayant pour axe une vis (fig. 43 à gauche) diminuent le frottement contre les appuis supérieurs du tiroir.

Revêtement du dessus des meubles : Le linoléum est souvent utilisé, mais on se sert aussi de matières plastiques et de caoutchouc. Le linoléum est posé sur du feutre (fig. 36), les deux faces du feutre étant enduites de colle hydrofuge. Il existe des bordures pour le linoléum, en acier inoxydable, aluminium anodisé ou en matière plastique. Les détails A à E de la figure 36 montrent les différents modèles utilisés.

Portes à coulisses : On peut garnir les panneaux des portes de plaques de bois laminé décoré de 3 mm d'épaisseur encastrées dans une bordure pour linoléum (fig. 46). La bordure en acier inoxydable est entaillée à 90° pour lui permettre de suivre les angles du panneau. Les glissières sont des profilés en U vissés côte à côte.

Les placards muraux se trouvent bien avec des portes en verre de 5 mm d'épaisseur (fig. 45). Le haut et le bas de la vitre sont garnis d'un U en métal mince, les côtés verticaux sont

simplement meulés. On fait faire par le miroitier des encoches pour les doigts.

Frontons décoratifs : Lorsque les meubles vont jusqu'au plafond, de chaque côté d'une fenêtre, un fronton (fig. 47) améliore beaucoup l'aspect de l'installation. On commence par la pose d'un caisson (fig. 44). Ce caisson est une charpente solidement fixée aux montants du mur et aux solives du plafond. Les parties visibles sont recouvertes d'un crépi en plâtre posé sur des dalles minces de staff. Raccorder le plâtre du caisson avec celui du plafond en faisant auparavant une rainure sur ce dernier le long de la ligne d'intersection afin d'éviter les fissures en cet endroit. (A suivre)