

# Pour Noël

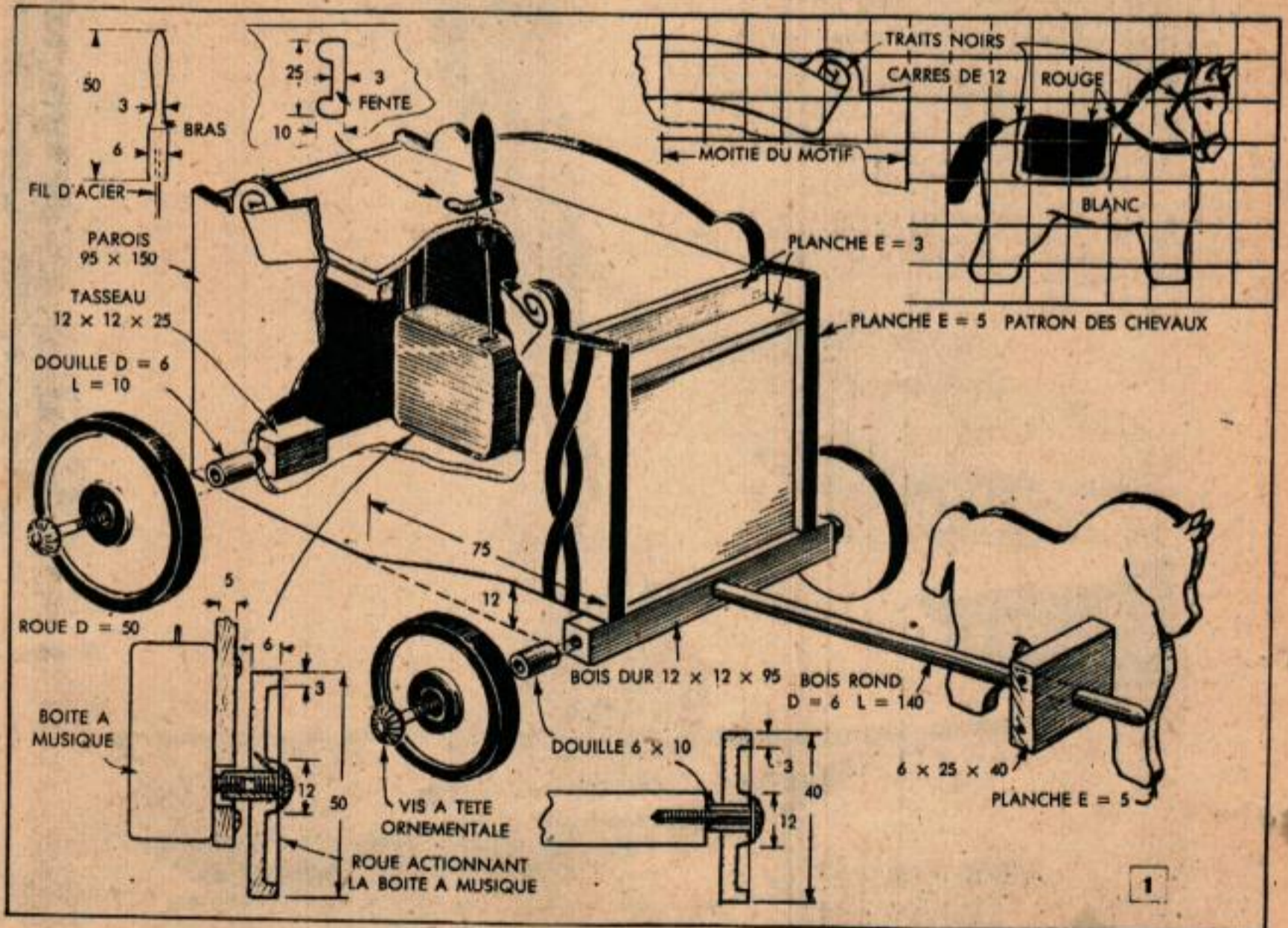

## Nouveautés musicales

Non seulement le moteur à ressort actionne la boîte à musique de cette petite voiture de cirque, mais en outre il fait avancer, lentement, le véhicule à mesure qu'il se déroule. Les deux battants de la porte arrière sont factices et ne sont que des traits d'encre de Chine.



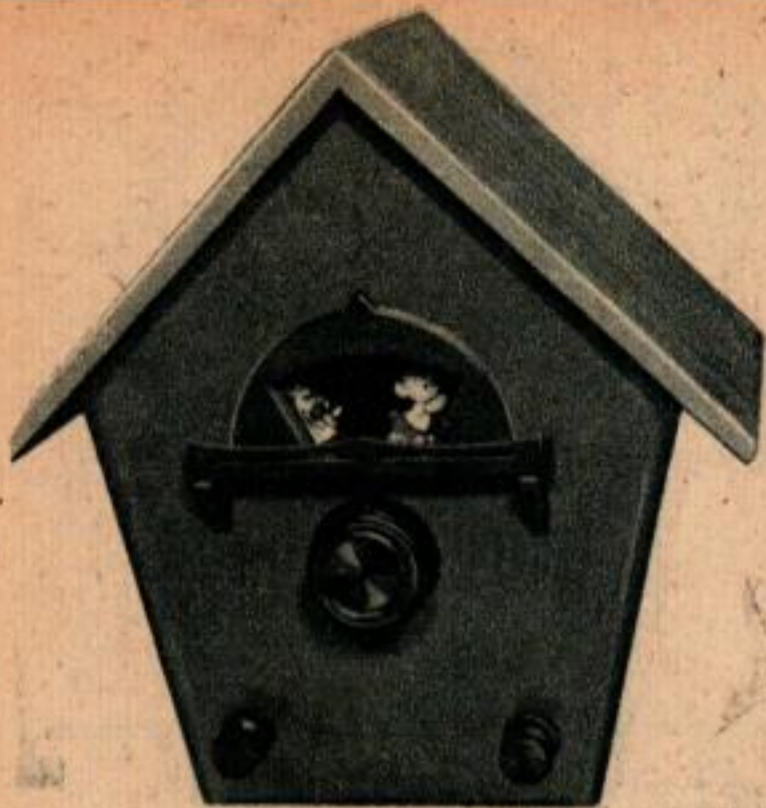

Une cage à oiseau radiophonique

## pour Enfants

**L**ES boîtes à musique se trouvent dans des dessous de plats, des boîtes à bijoux, des poudriers, des albums. On peut les employer dans des jouets nouveaux qui intrigueront les petits et les grands. Dans les deux modèles présentés ici, le mouvement à ressort actionne l'appareil musical et fait marcher en outre la voiture dans l'orchestre ambulante et fait tourner le cadran à personnages du poste de radio auquel on a donné la forme d'une cage. Les mouvements existent en différentes tailles, choisir un modèle assez petit.

**L'orchestre ambulante.** A mesure que le ressort se déroule, il entraîne la boîte à musique et fait tourner la roue arrière gauche de la voiture. C'est donc cette roue qui sert de clé pour le remontage du mécanisme. La figure 1 montre en détail la construction du jouet. Utiliser des boîtes à cigares pour faire les parties en planches, on aura ainsi une grande légèreté, ce qui est indispensable étant donné le peu d'énergie fournie par le ressort. Le mécanisme est monté de telle sorte que l'arbre de remontage sorte par un trou percé dans la paroi de la voiture, la boîte à musique elle-même est fixée sur la paroi au moyen de deux vis à métaux qui entrent dans des trous taraudés sur le corps même de la boîte à musique. Le levier de mise en marche est prolongé s'il le faut par un fort fil d'acier muni d'un manche qui sort du toit. On peut plier le fil de façon à lui donner une élasticité lui permettant de maintenir le mécanisme en marche d'une façon indiscutable. Les roues sont fixées par des vis à tête décorative. Pour la roue motrice, on coupe la tête d'une vis et on la colle à l'extrémité de l'arbre afin de



La roue arrière gauche est la roue motrice de la voiture et sert au remontage de la boîte à musique.



L'arbre du cadran de la radio est emmanché sur une douille qui est elle-même placée sur l'arbre de remontage de la boîte à musique.

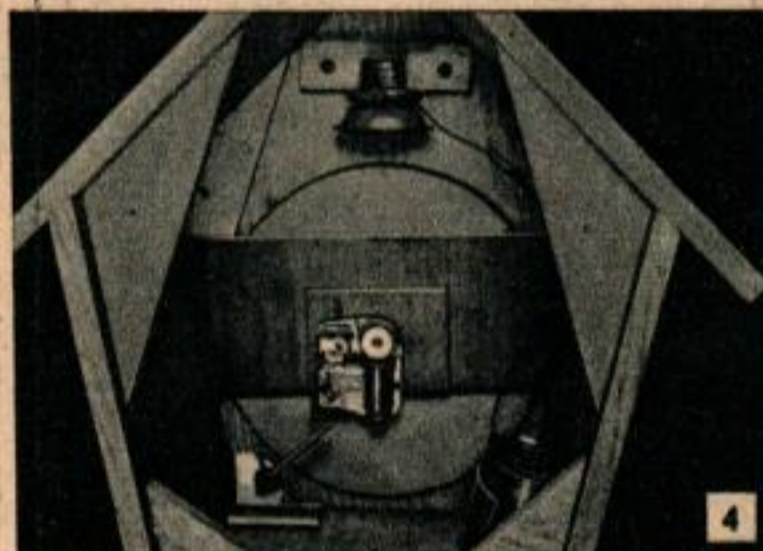

Ci-dessus, on voit comment la mise en marche et l'arrêt du moteur de la boîte à musique sont actionnés par un levier tournant fixé au cadran. Ci-dessous, la lampe du cadran s'allume au moyen d'une batterie de lampe de poche.



