

Un Laboratoire de Photographie dans un Buffet

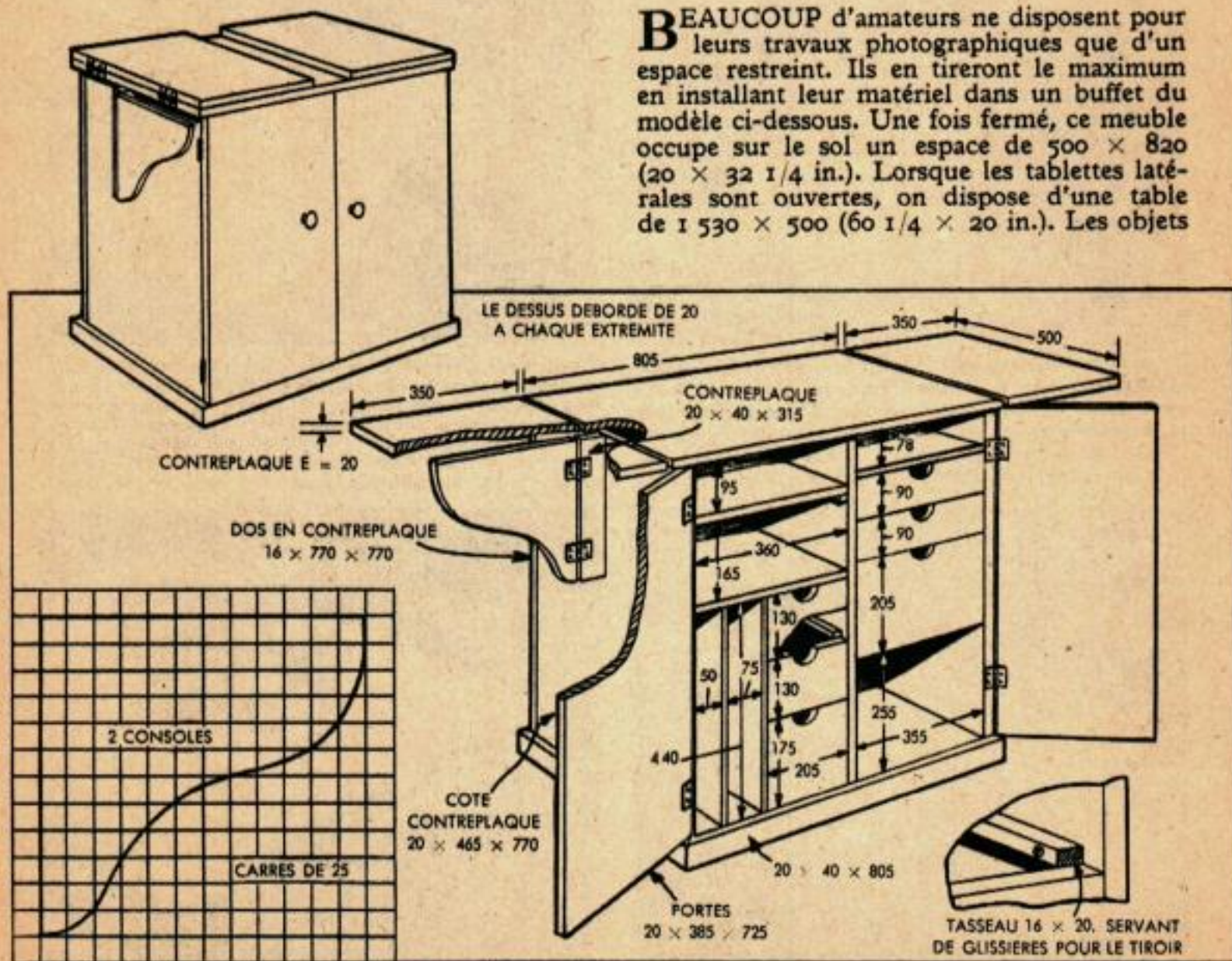

BEAUCOUP d'amateurs ne disposent pour leurs travaux photographiques que d'un espace restreint. Ils en tireront le maximum en installant leur matériel dans un buffet du modèle ci-dessous. Une fois fermé, ce meuble occupe sur le sol un espace de 500×820 ($20 \times 32 \frac{1}{4}$ in.). Lorsque les tablettes latérales sont ouvertes, on dispose d'une table de 1530×500 ($60 \frac{1}{4} \times 20$ in.). Les objets



les plus encombrants se logent facilement dans le meuble, l'agrandisseur et la cisaille se mettent sur deux étagères, le pied de l'agrandisseur et la sècheuse-glaceuse se logent dans deux casiers verticaux. Sauf pour les tasseaux sur lesquels glissent les tiroirs et les plate-bandes du parquet, le meuble se fait entièrement en contreplaqué facile à travailler. Bien qu'on ne voie sur les dessins que deux côtés du meuble et trois plate-bandes, on peut n'en mettre qu'une seule à l'avant où elle arrivera au ras des battants des portes. Le croquis au bas de la présente page donne un autre moyen de confectionner les bandeaux avant et arrière. Les parois latérales du buffet arrivent sur le sol et le fond se trouve à 40 mm (1 1/2 in.) de ce dernier. Le panneau arrière est à volonté un contreplaqué ou un panneau mince en bois laminé.

Les joints sont collés et vissés, ce qui leur donne une grande rigidité. Les tablettes latérales sont articulées soit avec une charnière de piano soit avec des charnières ordinaires. Les charnières sont vissées dans l'épaisseur même du contreplaqué, soit 20 mm (3/4 in.).

Comme on le voit sur le dessin des tiroirs, le panneau avant dépasse le fond de 15 mm (5/8 in.), ce qui dissimule les tasseaux sur lesquels glisse le tiroir. Les dimensions données sur les croquis conviennent pour du matériel de dimensions courantes, mais il est bon de vérifier celles de son propre matériel pour voir s'il peut se loger facilement dans un buffet ayant les dimensions indiquées.

Le dessus du meuble est garni de linoléum ou d'une feuille de matière plastique laminée, résistant à l'action des produits photographiques. Le meuble est teint ou peint dans la couleur désirée, s'harmonisant ou tranchant sur le reste de la pièce. Peindre et vernir l'intérieur aussi bien que l'extérieur.

